

Balkan Üniversitesi geliyor

Balkan Rumeli Sanayicileri ve İş Adamları Derneği'nin en önemli projeleri arasında yer alan Balkan Üniversitesi için somut adımlar atılmaya başlandı. Üniversitenin hayata geçirilmesinde en önemli adımlardan biri olan BALKANTÜRK Eğitim Vakfı kuruluşunu tamamladı.

Vizyonumuz Balkanlar'da

Balkan Rumeli Sanayicileri ve İşadamları Derneği, 2. Bulgaristan Ekonomi Zirvesi'ne 65 kişilik bir heyetle çıkarma yaptı. Başkan Onur, ilişkilerin gelişmesi adına çalışmalarının süreceğini bildirdi. » s28

Sinerji Toplantısı'nın konuğu Turhan oldu

Derneğin 11. Sinerji Toplantısı'na katılan Borsa İstanbul Başkanı İbrahim Turhan, başarılı olan şirketlerin tamamının ya da dünya ölçeğinde rekabet eden işletmelerin hepsinin sermaye piyasasıyla iç içe girmiş şirketler olduğunu söyledi. » s42

Balkan Fuarı'nda Şehrin CEO'su konuşacak

Balkan Rumeli Sanayicileri ve İş Adamları Derneği'nin 13-16 Mayıs 2015 tarihleri arasında düzenleyeceği Balkan Ticaret Fuarı ve Kongresi'nde Büyükşehir Belediye Başkanı Recep Altepe, Şehrin CEO'su sıfatıyla konuşacak. » s32

Country Life Verde

İkinci etapta yaşam başladı.

Yeni proje ve ayrıcalıkları keşfetmeye davetlisiniz.

20'de son 2





www.burcininsaat.com.tr

 Country life verde
info@burcininsaat.com.tr

0 532 435 49 89

Bademli Mah. 3. Cad. Emine Örnek Koleji Karşısı BURSA



Aytuğ ONUR
BALKANSIAD Yönetim Kurulu Başkanı
on behalf of the BALKANSIAD Board
and its Board Members

Hayal gerçeğe dönüyor!

Balkan Rumeli Sanayicileri ve İş Adamları Derneği olarak faaliyetlerimizi duyurduğumuz dergimizin yeni sayısından hepimize merhaba...

Her geçen gün Bursa'da ve Türkiye'de etkinlik alanını genişleten Balkan Rumeli Sanayicileri ve İş Adamları Derneği olarak son üç aylık dönemde de 2014-2016 projelerinin hayata geçirilmesi anlamında önemli çalışmalara imza attık.

Faaliyetlerimize başladığımız ilk günden itibaren en kıymetli ve en önemli hedef olarak belirlediğimiz Bursa'ya bir Balkan Üniversitesi kazandırmak amacıyla BALKANTÜRK Eğitim Vakfı'nın kuruluş çalışmalarına başladığımızda çok ümitliydik. Vakıf kuruluş sürecinin uzun çalışmalar gerektirdiğini biliyorduk. Ve nihayet BALKANTÜRK Eğitim Vakfı'nın kuruluşunu gerçekleştirdik.

Kurucu Başkanı'muz Naci Şahin'in Yönetim Kurulu Başkanlığı'nı yürüteceği BALKANTÜRK Eğitim Vakfı, Balkan Üniversitesi'nin hayata geçirilmesinde lokomotif rol üstlenerek, tüm Türkiye'ye hizmet edecektir.

Öte yandan üniversitenin yerini Mudanya olarak belirlemiştik. Bu noktada ortak çalışmalar yürüttüğümüz kamu kurumlarının konuya ilgisi ve desteği bizler için son derece önemli. Mudanya Kaymakamı Orhan Çiftçi, Mudanya Belediye Başkanı Hayri Türkyılmaz, Köy Muhtarımız Hüseyin Çakır ve Mudanya'daki siyasi partilerin ilçe başkanlarından aldığımız tam destek bizleri daha da yüreklendirdi. 65 bin metrekarelik alan üzerinde kurmayı hedeflediğimiz üniversite için ilave arazi arayışlarımız da sürüyor. Vakfı'mıza Balkan camiasından hayırseverler yardım etmeye başladı. Biz, burada sırf üniversite amaçlı bir fon oluşturup, bu üniversiteyi ortaya çıkarmak istiyoruz.

Başta da belirttiğim gibi yoğun bir çalışma dönemi geçirdik. Türkiye ve Bulgaristan arasındaki ticari ilişkilerin gelişmesi ve Türkiye'ye ekonomik kazanımlar sağlamak amacıyla 2. Bulgaristan Ekonomi Zirvesi'ni gerçekleştirdik. Ekonomi Zirvesi'ne 65 kişilik bir heyetle katıldık. Bulgaristan'ın

başkenti Sofya ve Filibe şehrinde gerçekleştirilen zirvede, iki ülke arasındaki ticari ilişkilerin gelişmesine yönelik fikir alışverişinde bulunduk. Her zaman vurguluyoruz. Bizler, gönlü de vizyonu da Balkanlar'da olan kişileriz. Bugüne kadar gerçekleştirdiğimiz çalışmaları bu doğrultuda sürdürdük, bundan sonra da sürdürmeye devam edeceğiz.

Bu süreçte, Büyükşehir Belediye Başkanı Recep Altepe'yi ziyaret ederek, 13-16 Mayıs 2015 tarihleri arasında düzenleyeceğimiz Balkan Ticaret Fuarı ve Kongresi ile fuarla eşzamanlı gerçekleşecek olan 'Akıllı Belediyecilik Zirvesi'nde şehrin CEO'su olarak konuşma yapmasını istedik. Makamında ziyaret ettiğimiz Nilüfer Belediye Başkanı Mustafa Bozbey de bizleri kırmayarak, belediyenin gerçekleştirdiği Balkan Panayırının, düzenleyeceğimiz Balkan Haftası içerisinde son iki gün olan 16-17 Mayıs 2015 tarihlerinde yer almasını kabul etti.

Çevreye duyarlı bir dernek olduğumuzu her fırsatta söylüyoruz ve bunu eylemlerimizle de ortaya koyuyoruz. BUMIAD, Çevre Mühendisleri Odası Bursa Temsilciliği ve BTO Çevre ve Temiz Üretim Konseyi ile birlikte düzenlediğimiz 'Geçmişten Geleceğe Nilüfer Çayı' Paneli ile Nilüfer Çayı'nın temiz akması konusunda yapılması gerekenleri tartıştık. Sinerji toplantılarımız da devam ediyor. 11'inci Sinerji Toplantısı'nın onur konluğu Borsa İstanbul'un Başkanı İbrahim Turhan oldu. Turhan, katılımcılarla değerli görüşlerini paylaştı. Muharrem ayında paylaşmanın erdemiyile 4 bin kişiye aşure dağıttık. Yazımı özel bir teşekkürle bitireceğim. Balkan Rumeli Sanayicileri ve İş Adamları Derneği'nin değerli Yönetim Kurulu üyeleri doğum günümü unutmayarak bana büyük bir sürpriz yaptı. Yönetim Kurulu üyelerimizin 16 öğrenciye burs verilmek adına BALKANTÜRK Eğitim Vakfı'na bağış yapması ve maktuzu bana hediye etmesi gecenin en anlamlı davranışıydı. Bundan böyle özel günlerde hediye yerine BALKANTÜRK Eğitim Vakfı'na bağış yapılmasının gelenek haline gelmesini temenni ediyorum.

A dream comes true!

Welcome to the new edition of our magazine in which we, the Association of Balkan and Rumelian Industrialists and Businessmen, are publishing our activities on a regular basis.

Our Association of Balkan and Rumelian Industrialists and Businessmen is broadening its field of activities every day, both in Bursa and in Turkey. During the last three months, we also broke ground concerning important activities such as the putting of the 2014-2016 projects into practice.

With the aim of establishing a Balkans' University in Bursa, which we have defined to be the most valuable and most important aim from the first day we initiated our activities, we were very hopeful when we started the preparatory work for the foundation of the Education Foundation "BALKANTÜRK". We knew that the foundation process of a foundation would require a long-term endeavour. And, finally, we put the foundation of the Education Foundation "BALKANTÜRK" into practice.

Education Foundation "BALKANTÜRK"; whose Board will be managed by Naci Şahin, our Founding Chairman, will take over the leading role with the putting of the Balkans University into practice, and thus serve whole Turkey.

On the other hand, we have defined Mudanya to become the campus of our university. Both interest of and support by the public authorities, with which we have worked together in this concern, is of utmost importance for us. And we took even more heart from the absolute support of Orhan Çiftçi, the Mudanya District Administrator, of Hayri Türkyılmaz, the Mudanya Mayor, of Hüseyin Çakır, the village headman, and the district leaders of the political parties in Mudanya. Currently, we are still continuing to look for a supplementary area for the university, which we have aimed to build on an area of 65,000 square metres. Moreover, charitable persons from the Balkan community began to help. We want to establish a fund, which is exclusively aimed for the construction of the university.

As I stated above, an intense period of work lays behind us: We have held the 2nd Bulgarian Economic Summit, with the aim to provide both development of the commercial relationship between Turkey and Bulgaria, and economic achievements for Turkey. We have participated in this Economic Summit with a delegation comprising 65 persons. At this summit, which was held in Sofia, the

Bulgarian capital, and in the city of Plovdiv, we have compared notes on the commercial relationship's development between both countries. We always underline that we are persons whose both heart and vision are with the Balkans. Until now, we always have performed our work in this direction, and we will continue to do so.

During this process, we visited Recep Altepe, the Mayor of Bursa Metropolitan Municipality, and we asked him to make a speech at the "Summit on Smart City Governing", which will be organized by us between May 13 and May 16, 2015, in parallel with the fair of the Balkans' Trade Fair and Congress, as the city's CEO. Mustafa Bozbey, Mayor of Nilüfer Municipality, whom we visited too, at his office, agreed to participate on May 16 and May 17, 2015, the two last days of Balkans' Week, which will be organized by us within the frame of the Balkans' Fair organized by the municipality.

At all occasions, we underline that we are an environment-sensitive association, a fact which we are putting forth by means of the actions we perform. At the panel on "Nilüfer Beck - From past to future", organized by us together with BUMİAD, the Bursa Representation of the Chamber of Environment Engineers, and the Council on Environment and Clean Production of the Bursa Chamber of Commerce and Industry, we discussed what should be done for a cleanly flowing Nilüfer Beck. Besides these, our synergy meetings are continuing. İbrahim Turhan, President of "Borsa İstanbul", was our guest of honour at the 11th Synergy Meeting. Turhan shared his valuable sights with the participants. By virtue of sharing during the month of "Muharrem", we gave out "ashura" pudding to 4,000 people.

I will close with a special thanks. Remembering my birthday, the valuable Board members of our Association of Balkan and Rumelian Industrialists and Businessmen, they made a huge surprise to me. Our Board members had made a donation to the Education Foundation BALKANTÜRK, with the aim to provide a scholarship to 16 students, and gave the related receipt as a gift to me, which was the evening's most meaningful act. I earnestly desire that, from now on, making a donation to Education Foundation BALKANTÜRK on special occasions instead of buying a gift, would become a tradition.

**BALKAN RUMELİ SANAYİCİLERİ VE
İŞ ADAMLARI DERNEĞİ**

Sorumlu Yazı İşleri Müdürü
Sinem Toplan

Yayına Hazırlayan

yazıevi İletişim & Yayın

Yazıevi İletişim&Yayınçılık
Cumhuriyet Mah Nilüfer Hatun Cad.
Kurumahmutoğlu Apt. No: 140
Nilüfer /BURSA
Tel: 0 224 451 66 67
yazievi@yazievi.com.tr
www.yazievi.com.tr

Genel Yayın Yönetmeni
Elif Sezgin

Editör
Erdal Şen

Görsel Yönetmen
Sinem Durbak

Reklam Koordinatörü
Yıldız Koyuncu

Baskı Yeri
CANSAL

Baskı Tarihi
30 Aralık 2014



BALKAN RUMELİ SANAYİCİLERİ VE
İŞ ADAMLARI DERNEĞİ

Fevzi Çakmak Cad.
Burçin 3 İş Merkezi No:54 K:2 D:206
Osmangazi/Bursa/Türkiye
Tel: + 90 (224) 225 66 77
Fax: + 90 (224) 225 66 76
www.balkansiad.org.tr

8



**Balkan
Üniversitesi
geliyor**

18



34

46



62



76

bu sayıda...

KAPAK KONUSU...

8 Balkan Üniversitesi için tarihi adım

FAALİYETLER...

- 12 'Hedefe ulaşmak için eğitim şart'
14 Türkyılmaz ve Çiftçi'den üniversiteye tam destek
16 'Mudanya üniversite için en iyi lokasyon'
18 Başkan Onur'a anlamlı hediye
20 Sofya Teknik Üniversitesi ile işbirliği yapılacak
28 Aytuğ Onur: Gönlümüz ve vizyonumuz Balkanlar'da
30 'Bursa'ya ticari ataşe istiyoruz'
31 Balkan bürokratlarla işbirliği toplantısı
32 Başkan Altepe Balkan Fuarı'nda Şehrin CEO'su olarak konuşacak
33 Balkan Haftası ile Balkan Panayını bir arada olacak
38 'Projeleriniz Bursa'ya ve Balkanlar'a değer katacak'
42 Sinerji Toplantısı'nın konuğu Turhan oldu
46 'Sıra Bursa'nın tanıtımında'
48 Yeni projeler için beyin fırtınası
50 Nilüfer Çayı'ndaki kirlilik mercek altına alındı
54 'Akademik odaların görüşleri çok önemli'
56 Tarım her yönüyle masaya yatırıldı
58 Tekstil Komisyonu hız kesmiyor
62 Geleneksel brunch'ta renkli görüntüler
66 BUIKAD'la ortak proje yapılacak
68 Uluslararası İlişkiler Komitesi kolları sıvadı
70 4 bin kişiye aşure dağıtıldı
76 BUSİAD'dan tam destek
86 'Kadın toplumumuzun en yüksek değeridir'

34 RÖPORTAJ

'Hayatımın yüzde 95'ini BURSASPOR'a ayırdım'

Bursaspor Başkanı Recep Bölükbaşı, başkan olduktan sonra hayatının Bursaspor olduğunu belirterek, "Kurumsallaşmış, herkesin takdir ettiği büyük Bursaspor'u yaratmak için yılmadan çalışacağım" dedi.

MAKALE...

- 40 Vakıf nedir, nasıl kurulur? / MÜMİN PEKCAN
60 İSC'de neler olacak? / Nilüfer AKÇAKOCA
80 Sağlık Turzmi ve Bursa / Mustafa ESGİN
90 Fırsatı kullan tehdidi yok et / Sinem TOPLAN



AVM'lere koştuk



Türkiye, hızlı kentleşmeyle birlikte alışveriş merkezi (AVM) kültürüyle tanıştı. Özellikle büyük kentler, tüketimin yoğunlaştığı AVM'lere ev sahipliği yapıyor. Vatandaşlar iş yaşamının dışında kalan zamanının önemli bir kısmını alışveriş yapmak, eğlenmek, dinlenmek ve arkadaşlarla görüşmek gibi nedenlerle AVM'lerde geçiriyor. AVM'ler özellikle hafta sonları çok yüksek ziyaretçi sayılarına ulaşıyor. AVM'ler birçok ihtiyacı bir arada paket halinde sunduğu için tüketicilere cazip geliyor. Alışverişin yanında eğlence mekanı olarak da değerlendirilen AVM'ler kültür sanat etkinliklerinin düzenlediği bir

mekan haline geldi. Birçok yaş grubuna hitap eden AVM'ler özellikle gençler için boş zaman geçirme ve etkinlikler için adeta tek adres konumuna gelmiş durumda.

350 AVM VAR

Alışveriş Merkezi Yatırımcılar Derneği'nin verilerine göre, Türkiye'de bulunan AVM sayısı 350'yi buluyor. En fazla AVM Türkiye'nin en kalabalık şehri İstanbul'da bulunuyor. Bu kentteki AVM sayısı 100'ü buluyor. İstanbul'u 35 AVM ile Ankara, 19 AVM ile İzmir ve 16 AVM ile Antalya izliyor. Yıl sonuna kadar AVM'lerin 75 milyar lira ciroya, 1,7 milyar ziyaretçiye ulaşması bekleniyor.

Otomotiv ithalatı frene bastı

Ekonomi yönetimi tarafından devreye alınan taşıt kredilerine yönelik sınırlamalar ve yüksek özel tüketim vergisi (ÖTV) uygulamalarıyla taşıt ithalatı hız kesti. Ocak-Ekim döneminde motorlu kara taşıtları ithalatı geçen yılın aynı dönemine göre yüzde 9 azaldı. Otomobil satışlarında geçen yıl yüzde 77,8 olan ithal payı da bu yılın 11 ayında yüzde 73,8'e düştü. Türkiye İstatistik Kurumu (TÜİK) verilerine göre, motorlu kara taşıtı ithalatı 10 aylık dönemde geçen yılın aynı dönemine göre yüzde 9 azalarak 13,3 milyar dolardan 12,1 milyar dolara geriledi. Motorlu kara taşıtı ithalatı, en yüksek

seviyeyi 16 milyar 782 milyon dolarla 2011 yılında görmüştü. YÜZDE 14 DARALMA Otomotiv Distribütörleri Derneği'nin (ODD) verileri de, sektörün satışlarında ithal payının gerilediğine işaret etti. Türkiye otomobil ve hafif ticari araç toplam pazarı 2014 yılının 11 ayında geçen yılın aynı dönemine kıyasla yüzde 14 daralmayla 620 bin 692'ye düştü. Satışların 477 bin 277'sinin otomobil, 143 bin 415'inin hafif ticari araç olduğu bu dönemde, toplam pazarda otomobilin payı yüzde 76,9 seviyesinde gerçekleşirken, hafif ticari araçlar ise yüzde 23,1 pay aldı.



Karadeniz'de petrol arayacaklar

Türkiye'nin kara ve denizdeki ruhsat sahalarında yabancı şirketlerin de ilgiyle petrole ulaşmak için yoğun bir döneme giriliyor. Shell Upstream Turkey B.V ile Türkiye Petrolleri A.O Batı Karadeniz'de, N.V. Turkse Perenco ve DMLP ise Diyarbakır'da petrol aramaya hazırlanıyor. Proje için hazırlanan tanıtım dosyasında yer alan bilgilere göre, petrol ve doğalgaz arama faaliyetleri kapsamında ilk arama son-

daj kuyusu Şile-1, Batı Karadeniz kıyısının yaklaşık 100 kilometre açığında ve 2 bin 93 metre derinlikte açılacak. Gelecek yılın ilk çeyreğinde başlaması ve yaklaşık 8 ay sürmesi planlanan proje için 680 milyon liralık kaynak kullanılması bekleniyor.

İKMAL HAYDARPAŞA'DAN Sondaj, üç platform destek gemisi tarafından desteklenen Nobole Globetrotter II sondaj gemisi tarafından

gerçekleştirilecek. Kara iklim üssü Haydarpaşa Limanı olacak. Personel transferleri helikopterle gerçekleştirilecek. Petrol İşleri Genel Müdürlüğü'nden alınacak izinler doğrultusunda ruhsat alanında başka arama kuyuları da açılabilir. Sondaj operasyonları 500 metre çaplı bir güvenlik alanı içerisinde gerçekleştirilecek.



BTSO üyeleri 23 fuara katıldı



Bursa Ticaret ve Sanayi Odası (BTSO) Küresel Fuar Acentesi çerçevesinde, Bursa iş dünyası temsilcileri Çin'in başkenti Pekin'de düzenlenen World of Food Beijing 2014 Fuarı'na katıldı. BTSO Yönetim Kurulu Başkanı İbrahim Burcak, Bursa iş dünyası temsilcilerinin Küresel Fuar Acentesi Projesi çerçevesinde 2014 yılı boyunca 23 fuar organizasyonuna katıldığını söyledi. 2015 yılı fuar takvimini de kamuoyuna duyurduklarını dile getiren Burcak, BTSO üyelerini önümüzdeki sene Almanya, İspanya, BAE, Fransa, İtalya,

Suudi Arabistan, Brezilya, Çin, ABD, Hollanda, Japonya, İsveç ve Rusya'daki fuarlara götürmeyi hedeflediklerini vurguladı. Burcak, "Üyelerimiz Küresel Fuar Acentesi Projemizle sektörleriyle ilgili yenilikleri yerinde inceliyor. Yeni işbirliklerine yelken açıyor. Pekin'de düzenlenen fuar organizasyonunda da iş dünyası temsilcilerimiz Bursa'ya önemli ticari bağlantılarıyla döndü" dedi.

Seçim sonrası büyük fırsat



Türkiye Odalar ve Borsalar Birliği (TOBB) Başkanı Rifat Hisarcıkıoğlu, 2015'teki genel seçimlerin ardından 4 yıl boyunca seçim olmamasının, yapısal reformlar açısından büyük fırsat olduğunu söyledi. Hisarcıkıoğlu, TOBB Sosyal Tesisleri'nde gerçekleştirilen Ticaret Odaları Konseyi Toplantısı'nın açılışında, 2015 yılından ekonomik olarak beklentileri belirlemek üzere toplandıklarını belirtti. Gelecek yılki genel seçimlerin ardından 4 yıl boyunca seçim yapılmayaca-

ğını hatırlatan Hisarcıkıoğlu, "Bu, yapısal reformların yapılabilmesi için büyük bir fırsat" dedi.

SORUNLARI İLETTİK
TOBB Ticaret Odaları Konseyi Başkanı Ekrem Demirtaş da, önceki gün Cumhurbaşkanını ziyaret ettiklerini belirterek, istihdamın üzerindeki vergi yükleri, teşvik sisteminin gözden geçirilmesi ve kalkınma ajansları gibi konuları Erdoğan'a ilettiklerini bildirdi. Konuşmaların ardından toplantı basına kapalı devam etti.

Tasarrufa başladık



Yılın üçüncü çeyreğinde yurtiçi tasarrufların milli gelire oranı yüzde 14,6 seviyesine çıkarak, 2008 yılının son çeyreğinden bu yana en yüksek seviyesine ulaştı.

Ekonomi yönetiminin tasarruf oranlarının artırılmasına yönelik aldığı önlemler etkisini göstermeye başladı. Tüketici kredilerindeki büyümenin sağlıklı bir seviyeye çekilmesini teminen alınan makro ihtiyati önlemlerin yanı sıra tasarrufları teşvik etmek amacıyla bireysel emeklilik sistemine yüzde 25'lik devlet katkısının tasarruf oranlarının

artmasında başlıca faktörler oldu.

GEÇEN YIL DİP YAPMIŞTI
Geçen yılın son çeyreğinde yüzde 12,2 ile tarihin en düşük seviyesinde olan tasarruf oranı söz konusu önlemlerin etkisiyle bu yılın 3. çeyreğinde 240 baz puan artarak, yüzde 14,6'ya çıktı. Böylelikle tasarrufların milli gelire oranı 2008 yılından bu yana en yüksek düzeyine ulaştı. 2008 yılının son çeyreğinde tasarrufların milli gelire oranı yüzde 15,2 düzeyinde bulunuyordu.



BEV

Balkan Üniversitesi geliyor

Balkan Rumeli Sanayicileri ve İş Adamları Derneği'nin en önemli projeleri arasında yer alan Balkan Üniversitesi için somut adımlar atılmaya başlandı. Üniversitenin hayata geçirilmesinde en önemli adımlardan biri olan BALKANTÜRK Eğitim Vakfı kuruluşunu tamamladı. Genel kurulda Yönetim Kurulu Başkanlığı'na Naci Şahin seçildi. Balkan Üniversitesi'nin kurulmasında lokomotif rol üstlenecek BALKANTÜRK Eğitim Vakfı kolları sıvarken, üniversitenin yeri Mudanya olarak belirlendi. Mudanya Belediye Başkanı, Mudanya Kaymakamı ve ilçedeki siyasi partilerin ilçe başkanları da projeye tam destek veriyor.

Balkan Üniversitesi için tarihi adım

Balkan Rumeli Sanayicileri ve İş Adamları Derneği'nin Balkan Üniversitesi projesini hayata geçirecek en önemli adımlardan biri olan BALKANTÜRK Eğitim Vakfı'nın kuruluşu tamamlandı.



Balkan Rumeli Sanayicileri ve İş Adamları Derneği'nin 2014-2016 dönem projeleri arasında yer alan BALKANTÜRK Eğitim Vakfı'nın ilk genel kurulu yapıldı. Genel kurulda Yönetim Kurulu Başkanlığı'na Naci Şahin seçildi.



Vakfın 5828 sicil numarasıyla tescillendiğini kaydeden Balkan Rumeli Sanayicileri ve İş Adamları Derneği Başkanı Dr. Aytuğ Onur, "Faaliyetlerimize başladığımız ilk günden itibaren en kıymetli ve en önemli hedef olarak belirlediğimiz Bursa'ya bir Balkan Üniversitesi kurma amacıyla BALKANTÜRK Eğitim Vakfı'nın kuruluş

çalışmalarına başladığımızda hiç de ümitsiz değildik. Vakfı kuruluş sürecinin uzun çalışmalar gerektirdiğini biliyorduk. Ama bir gün bile olsun ümitsizliğe kapılmadık. Şimdi şükürler olsun artık BALKANTÜRK Eğitim Vakfı'nın kuruluşunu gerçekleştirdik. Kurucu mütevelli heyeti üyesi olduğunuz BALKANTÜRK Eğitim Vakfı'nın kuruluşuna dair yargısal ve idari işlemler tamamlanmış olup, vakfımız 5828 sicil numarası ile tescil edilmiştir" dedi. BALKANTÜRK Eğitim Vakfı'nın, Balkan Rumeli Sanayicileri ve İş Adamları Derneği'nin en önemli projeleri arasında yer aldığını belirten Onur, "Bundan sonra el birliği ile işlere koyulma vaktidir. Bugüne



kadar olduğu gibi bundan sonra da desteklerinizin devam edeceğine olan inancımınla genel kurumumuzun hayırlı olmasını dilerim" ifadelerini kullandı.

BAŞKAN NACİ ŞAHİN OLDU

Balkan Rumeli Sanayicileri ve İş Adamları Derneği Başkanı Onur'un yaptığı açış konuşmasının ardından geçilen Yönetim ve Denetim Kurulu seçimlerinde, Naci Şahin oybirliğiyle başkanlığa seçildi. BALKANTÜRK Eğitim Vakfı Başkanı seçildikten sonra teşekkür konuşması yapan Naci Şahin de "Bu vakfın mütevelli heyetinde yüzlerce insan yer almak isteyecektir ve şunun bilinmesini isterim, son 1 yılda Türkiye'de 4, Bursa'da tek biz eğitim vakfı onayı aldık" diye konuştu. Kendilerine duyulan güvene layık olacaklarını söyleyen Naci Şahin, "Vakıf şimdilik burslar ve staj imkanlarıyla devam edecek. İlerleyen zamanlarda vakfımızın üzerine alacağımız arsaya önce öğrenci yurdu daha sonra da yüksekokul inşa edeceğiz. Daha sonra da inşallah üniversitemizi Bursa'mıza ve Türkiye'mize kazandıracamız" dedi. BALKANTÜRK Eğitim Vakfı'nın Yönetim Kurulu; Naci Şahin, Aytuğ Onur, Levent Bilek, Nurettin Göler, Mümin Pekcan, Öztürk Yazıcı, Adan Sözeri'den oluşurken, Denetim Kurulu'na ise Mehmet Olcay Durgunlu, Şenol Keleş, Mehmet Küçükyağcı seçildi.

Nurus ile kazanmak

Fluid Motion® ve Fluid Motion Plus® mekanizmaları • Omurganın üst kısmına ve omuzlara destek • 70 cm ayak çapı ile güvenli hareket özgürlüğü

Rahatlık
Motivasyon
Başarı



ME TOO

Designed by: Nurus D Lab



Nurus Bursa: İzmir Yolu Cad. No.212 Nilüfer | Bursa
T. +90 224 443 22 43 +90 224 443 60 88 | F. +90 224 443 50 30
E. bursa@nurus.com.tr | www.nurus.com

İstanbul/Ankara/Antalya/Bursa/Gaziantep/Gebze/İzmir/Kayseri/Kocaeli

nurus

'Hedefe ulaşmak için eğitim şart'

BALKANTÜRK Eğitim Vakfı yöneticilerini ağırlayan Büyükşehir Belediye Başkanı Recep Altepe, Bursa ve Türkiye için belirlenen hedeflere ulaşmada en büyük faktörün iyi yetişmiş gençler olduğunu söyledi.



Kuruluşunu tamamlayarak çalışmalarına başlayan BALKANTÜRK Eğitim Vakfı'nın Başkanı Naci Şahin ve Yönetim Kurulu üyeleri, Büyükşehir Belediye Başkanı Recep Altepe, Osmangazi Belediye Başkanı Mustafa DüNDAR ve Nilüfer Belediye Başkanı Mustafa Bozbey'i ziyaret etti. Başkan Altepe ile BURULAŞ'taki başkanlık makamında sıcak bir atmosferde gerçekleşen görüşmede, Türkiye ile Balkan ülkeleri arasındaki eğitim altyapısı görüldü. Türkiye'nin olduğu gibi Bursa'nın da her alanda hedeflerinin bulunduğunu ve belirlenen hedeflere ulaşmada en önemli faktörün insanın iyi yetiştirilmesi olduğunu kaydeden Başkan Altepe, "Bu konuda açığımız var. Boşluğu doldurmak gerekiyor" dedi.

OECD ülkeleri arasındaki en düşük eğitim seviyesinin Türkiye'de olduğunu belirten Başkan Altepe, "Balkanlar'da da aynı durum mevcut. Türkiye'de eğitim alıp oraya dönen gençlerimiz bizim en büyük partnerlerimiz. Dolayısıyla bu konu, hem Türkiye hem de Balkan ülkeleri açısından

çok önemli. Burada yetişmiş 15-20 kişi bile, sosyal ve kültürel açıdan çok şeyi değiştirebiliyor. Biz bunları yaşıyoruz" diye konuştu.

BAŞKAN ALTEPE'YE TEŞEKKÜR

BALKANTÜRK Eğitim Vakfı Başkanı Naci Şahin ise sadece eğitim için kurduklarını belirterek, vakfın kuruluşunda sağladığı destekler nedeniyle Başkan Altepe'ye teşekkür etti. Aldıkları sorumluluğun farkında olduklarını, kendilerine duyulan güveni boşa çıkarmayacaklarını vurgulayan Şahin, "Bugüne kadar verdiğimiz bursların toplamı 40 bin TL'yi buldu. Tek hedefimiz eğitim. Eğitim konusunda üzerimize ne düşünüyor, bunu yerine getirme arzundayız. Bu konuda Büyükşehir'in isteği doğrultusunda iç içe, omuz omuza hareket etmek istiyoruz" diye konuştu. Ziyaretin ardından Naci Şahin, Altepe'ye kurumsal duvar saati hediye etti. Başkan Altepe de misafirlerine Bursa bıçağı taktim etti.

DÜNDAR'A ZİYARET

BALKANTÜRK Eğitim Vakfı Yönetim Kurulu Başkanı Naci Şahin ve beraberindeki Yönetim Kurulu üyeleri, Osmangazi Belediye Başkanı Mustafa DüNDAR'ı da makamında ziyaret etti. Ziyarete BALKANTÜRK Eğitim Vakfı hakkında bilgiler veren Naci Şahin, BALKANTÜRK Eğitim Vakfı projesinin iki yıl öncesine dayandığını ve şu anda Başbakan Yardımcılığı ve AK Parti Bursa Milletvekili görevini yürütmekte olan Bülent Arınç'ın vakfın kuruluşuna destek kattığını söyledi.

BİZE OLAN GÜVENİ BOŞA ÇIKARMADIK

Türkiye'deki 4 eğitim vakfından biri olduklarını kaydeden Naci Şahin, "Bize olan güveni boşa çıkarmadık ve BALKANTÜRK Eğitim Vakfı olarak yola çıkmalı tam 2 ay oldu. Amacımız eğitim, sadece eğitimdir ve bu doğrultuda burs vermekteyiz. Bağışlar şahıs yerine vakıf adı altında kayda alındığı için güven faktörü öne çıkıyor ve bağışçı sayımızda da artış yaşanıyor.



Kurumsallaşmak adına vakıf binamızın da temellerini atmış bulunmaktayız” dedi. BALKANTÜRK Eğitim Vakfı'na ait 65 bin metrekarelik bir alanın olduğunu belirten BALKANTÜRK Eğitim Vakfı Başkanı Naci Şahin, bu 65 dönümlük alanın bulunduğu aynı bölgede ilave arazi arayışlarının devam ettiğini ve 40 dönümlük bir alan tespit ettiklerini söyledi. Naci Şahin burası için de çalışmalar yürüttüklerini, böylelikle 105 dönüm araziye ulaşacaklarını ifade etti.

CİDDİ YATIRIMLARI VE HEDEFLERİ OLAN BİR VAKIF

Ziyaretten duyduğu memnuniyeti dile getiren Osmangazi Belediye Başkanı Mustafa Dünder da “Günümüzde vakıf sayısında ciddi bir artış yaşanıyor. Ama sizin vakfınız, altyapısı kuvvetli, ciddi yatırımları ve hedefleri olan bir vakıf. Burs verilmesi, başlıklarla arazi ve üniversite hedefleri bunlar gayet iyi projeler. Projeler bu yönde olunca da destekçiler zamanla artar” ifadelerini kullandı. Başkan Mustafa Dünder konuşmasının sonunda, BALKANTÜRK Eğitim Vakfı'na her türlü manevi destek vereceklerinin altını çizdi.

BOZBEY'DEN DE DESTEK...

Son olarak, Nilüfer Belediye Başkanı Mustafa Bozbey'i ziyaret eden BALKANTÜRK Eğitim Vakfı Başkanı Naci

Şahin ve Yönetim Kurulu üyeleri, önümüzdeki dönemde yapılması hedeflenen çalışmalar ile ilgili bilgiler verdi. Türkiye ve Balkan ülkelerindeki eğitim sisteminin ele alındığı görüşmede konuşan Naci Şahin, Nilüfer Belediyesi ile olabilecek her türlü işbirliğinden mutluluk duyacaklarını söyledi.

“Konu eğitim olunca her türlü desteği vermeye hazırız” diye konuşan Nilüfer Belediye Başkanı Mustafa Bozbey ise ziyaretten duyduğu memnuniyeti dile getirerek, eğitime verilen desteğin geleceğe yapılan en büyük yatırım olduğunu kaydetti.



Türkyılmaz ve Çiftçi'den üniversiteye tam destek

Mudanya Belediye Başkanı Hayri Türkyılmaz ile Mudanya Kaymakamı Orhan Çiftçi, Balkan Rumeli Sanayicileri ve İş Adamları Derneği ve BALKANTÜRK Eğitim Vakfı'nın Mudanya'da hayata geçirmek istediği üniversite projesine tam destek verdi.



Balkan Rumeli Sanayicileri ve İş Adamları Derneği ve BALKANTÜRK Eğitim Vakfı'nın Mudanya'da hayata geçirmek istediği üniversite projesine, ilçe yöneticilerinden tam destek geldi. Mudanya Belediye Başkanı Hayri Türkyılmaz ile Kaymakam Orhan Çiftçi, üniversite projesinin hayata geçirilmesi için ellerinden gelen tüm desteği vereceklerini açıkladı. Mudanya Belediye Başkanı Türkyılmaz, Mürsel Köyü Muhtarı Hüseyin Çakır ile birlikte Balkan Rumeli Sanayicileri ve İş Adamları Derneği'ni ziyaret etti. Balkan Rumeli Sanayici ve İş Adamları Derneği Başkanı Dr. Aytuğ Onur, Yönetim Kurulu üyeleri ve BALKANTÜRK Eğitim Vakfı Başkanı Naci Şahin ile dernek merkezinde bir araya gelen Türkyılmaz, Balkan Rumeli Sanayicileri ve İş Adamları Derneği ve BALKANTÜRK Eğitim Vakfı tarafından Mudanya'ya yapılması planlanan üniversite projesine tam destek verdi.

MUDANYA'YA DEĞER KATACAK

Hayri Türkyılmaz'ın ziyaretinden memnuniyet duyduğunu dile getiren Balkan Rumeli Sanayicileri ve İş Adamları Derneği Başkanı Dr. Aytuğ Onur, BALKANTÜRK Üniversitesi'nin ve öncesinde yapmayı planladıkları öğrenci yurdunun Mudanya'nın değerine değer katacağını söyledi. BALKANTÜRK Eğitim Vakfı'na ait 65 bin metrekarelik bir alanın olduğunu fakat ilave yer arayışlarının da bulunduğunu belirten Dr. Aytuğ Onur, "Yeni yönetimini geçtiğimiz günlerde oluşturduğumuz BALKANTÜRK Eğitim Vakfı ve Balkan Rumeli Sanayicileri ve İş Adamları Derneği'nin işbirliği ile hayata geçirmek istediğimiz üniversite projemiz için çalışmalarımız tüm hızıyla devam ediyor. 65 bin metrekarelik alan üzerinde kurmayı hedeflediğimiz üniversite için ilave arazi arayışlarımız da sürmekte" dedi. Mudanya'nın ulaşılabilirlik durumunu, üniversite kurulması için ideal bir nitelik

olarak değerlendiren Dr. Aytuğ Onur, "Mudanya, üniversite kurulması için ideal bir şehir. Özellikle de ulaşılabilirlik anlamında çok kilit noktada. Mudanya'nın İstanbul'a olan yakınlığı ise bu bağlamda oldukça önemli bir durum. Bu yakınlık, İstanbul'da eğitim veren kaliteli öğretim üyelerini, kurmayı planladığımız üniversitede ders verdirilmeye olumlu katkı sağlayacaktır diye düşünüyorum. Sonuçta, İstanbul içerisinde bir yerden bir yere gitmenin almayacağı süre zarfından bu kişiler Mudanya'da olacak ve akşam evlerine daha kolayca ulaşabilecekler. Bunların hepsi daha fikir aşamasında ama hepsi zamanla olgunlaşacak" diye konuştu.

Dr. Aytuğ Onur, Mudanya Belediye Başkanı Hayri Türkyılmaz'ın da göstereceği fedakârlıklar sayesinde ikinci vakıf üniversitesini Bursa'ya kazandıracaklarından ümitli olduğunu dile getirdi. Ziyarete, çalışmalar hakkında bilgi veren BALKANTÜRK Eğitim Vakfı Başkanı Naci

Şahin de BALKANTÜRK Eğitim Vakfı'na ait 65 bin metrekarelik bir alanın olduğunu belirterek, bu 65 dönümlük alanın bulunduğu aynı bölgede ilave arazi arayışlarının devam ettiğini ve 40 dönümlük bir alan tespit ettiklerini söyledi. Naci Şahin, burası için de çalışmalar yürüttüklerini, böylelikle 105 dönüm araziye ulaşacaklarını ifade etti.

MUDANYA EĞİTİM ŞEHİRİ OLACAK

Üniversite ve yurt projesini önemseydiğini belirten Mudanya Belediye Başkanı Hayri Türkyılmaz ise "Mudanya'yı turizm ve eğitimin şehri yapmak istiyoruz. Mudanya'nın eğitim şehri olmasında ise en önemli projelerden biri de Balkan Rumeli Sanayicileri ve İş Adamları Derneği-BALKANTÜRK Eğitim Vakfı'nın ortaklaşa üniversite kurma hayalidir. Bu projeye tam destek veriyorum" ifadelerini kullandı.

KAYMAKAM ÇİFTÇİ'DEN ZİYARET

Balkan Üniversitesi'ne bir destek de Mudanya Kaymakamı Orhan Çiftçi'den geldi. Balkan Rumeli Sanayicileri ve İş Adamları Derneği'ni ziyaret eden Çiftçi'yi Başkan Ayтуğ Onur ve Yönetim Kurulu üyeleri ağırladı. Toplantıya BALKANTÜRK Eğitim Vakfı Yönetim Kurulu Başkanı Naci Şahin de katıldı.



Ziyaretten duyduğu memnuniyeti dile getiren Başkan Ayтуğ Onur, Mudanya'daki başarılı çalışmalarından dolayı Kaymakam Orhan Çiftçi'yi kutlarken, "Mudanya, Bursa için stratejik öneme sahip bir ilçe. Gelişim hızı, coğrafi ve doğal nitelikleri göz önüne alındığında, gelecekte daha da önemli bir bölge olacağını görüyoruz. Kurduğumuz eğitim vakfı ile bu bölgeyi yatırım alanı olarak seçtik ve üniversitemizi Mudanya'da belirlediğimiz lokasyonda faaliyete geçireceğiz. Bu noktada ortak çalışmalar yürüttüğümüz kamu kurumlarının konuya ilgisi ve desteği

bizler için son derece önemli" ifadelerini kullandı.

DESTEĞE HAZIRIZ

Balkan Rumeli Sanayicileri ve İş Adamları Derneği'nin Bursa'da başarılı çalışmalara imza attığını belirten Mudanya Kaymakamı Orhan Çiftçi de "Mudanya, Bursa'nın kapısıdır. Mudanya'nın gelişmesi için gerçekleştirilen her çalışmanın yanında yer alıyoruz ve almaya da devam edeceğiz. Sizlerin çalışmalar için de elimizden gelen desteği vermeye hazırız" dedi.



'Mudanya üniversite için en iyi lokasyon'

AK Parti, CHP ve MHP Mudanya ilçe başkanları ile bir araya gelen Balkan Rumeli Sanayicileri ve İş Adamları Derneği Başkanı Aytuğ Onur, kuruluş çalışmaları süren Balkan Üniversitesi için en iyi yerin Mudanya olduğunu söyledi.



Balkan Rumeli Sanayicileri ve İş Adamları Derneği, siyasi partilerin Mudanya ilçe başkanlarını ağırladı. Dernek Başkanı Aytuğ Onur ve Yönetim Kurulu üyelerinin ev sahipliğinde gerçekleştirilen toplantıya, AK Parti İlçe Başkanı Erdal Kaya, Cumhuriyet Halk Partisi İlçe Başkanı Selahattin Avcı ve Milliyetçi Hareket Partisi İlçe Başkanı Yüksel Kesen katıldı. Ziyaretten duyduğu memnuniyeti dile getiren Aytuğ Onur, dernek çalışmalarını hakkında bilgi verdi. Bursa için önemli projeleri ürettiklerini belirten Onur, "Balkan Üniversitesi kurmayı ümit ediyoruz. Bu amaçla yola

çıkarak eğitim vakfımızı kurduk. Kurucu Başkanımız Naci Şahin, Vakfı'mızın başkanlığına seçildi ve göreve başladı. Vakfımız aracılığıyla burs vermeye başladık ve hızlı bir şekilde burs sayımızı artırdık. Hem Balkanlar'dan gelenlere hem de buradaki öğrencilerimize burs veriyoruz" diye konuştu.

ÇALIŞMALAR HIZLA SÜRÜYOR

Üniversite çalışmalarının hızla devam ettiğini vurgulayan Başkan Aytuğ Onur, "Arsanın üniversite yapılmak kaydıyla

devri için hep beraber hareket etmemiz gerekiyor. Bizim bu noktada Bursa ve Mudanya olarak hareket edip çalışmalarımızı sürdürmemiz gerekiyor. Vakfımıza Balkan camiasından hayırseverler yardım etmeye başladı. Biz burada sırf üniversite amaçlı bir fon oluşturup, bu üniversiteyi ortaya çıkarmak istiyoruz. Mudanya'nın üniversite kurulması için çok önemli bir lokasyon olduğuna inanıyoruz. İstanbul'a olan yakınlığı, ulaşım kolaylığı ve Mudanya'ya katacağı değer anlamında kurulacak üniversite için Mudanya'nın özellikli bir bölge olduğuna inanıyoruz" dedi.



BAŞKANLARDAN TAM DESTEK

Toplantıda kendileri için öncelikli konunun Mudanya'nın kazanımları olduğunu belirten siyasi partilerin ilçe başkanları da kurulacak üniversitenin Mudanya'ya önemli katkı koyacağı inancıyla gerekli desteği vermeye hazır olduklarını söylediler. Toplantıda AK Parti İlçe Başkanı Erdal Kaya, Cumhuriyet Halk Partisi İlçe Başkanı Selahattin Avcı ve Milliyetçi Hareket Partisi İlçe Başkanı Yüksel Kesen de Balkan Rumeli Sanayicileri ve İş Adamları Derneği üyesi oldu. Başkan Aytuğ Onur yeni üyelere rozet taktı ve flama hediye etti.



1984 yılında Bursada dünyaya geldikten sonra Yeditepe Üniversitesi Sistem Mühendisliği, Anadolu Üniversitesi Dış Ticaret ve Maltepe Üniversitesi MBA bölümlerini bitirerek hayata atıldım. İnsanlara zor günlerinde destek olmak için çalışan sigorta sektörü amaç ve yaklaşımlarıyla beni içine çekti.

2011 yılında faaliyete giren BCS Sigorta satış odaklı değil, ihtiyaç odaklı çalışarak müşterilerinin ihtiyaç duydukları ürüne uygun fiyatla ulaşmaları için çalışıyor. Adından mutlulukla bahseden müşterileri olmasını hedefleyen BCS Ailesi, hedefine çoktan ulaşmanın mutluluğu ile beslenerek BCSolutions çatısı altında büyümeye devam ediyor. Sigorta ile sağladığı güven çözümlerinin yanında Araç Takip Sistemleri ve Telemetrik Çözümlerle özellikle iş hayatında kontrolü ve tasarrufu elde etmeleri için müşterilerine yardımcı oluyor.

Topluma fayda katacak değerler için çalışan BALKANSİAD Ailesinin bir ferdi olabilmek, siz değerli BALKANSİAD üyeleri ile aynı çatı altında buluşabilmek mutlulu verici. Bizleri bir araya getiren ve harika projelere imza atan yönetimimize teşekkürlerimle..

Çağrı KENTSÜ

ÜCRETSİZ HAT : 0 850 220 10 16

İŞYERİ SİGORTASI
KASKO
DASK **BİREYSEL EMEKLİLİK** **SAĞLIK**
KOLTUK SİGORTASI
KONUT
TRAFİK SİGORTASI

Adres : Fethiye Mah. Fatih Sk. No:17/A Nilüfer / BURSA

Tel: 0 224 243 06 13 Fax: 0 224 243 06 12 / bilgi@bcsigorta.com

Başkan Onur'a anlamlı hediye

Başkan Aytuğ Onur'a düzenlenen sürpriz doğum günü partisinde, Balkan Rumeli Sanayicileri ve İş Adamları Derneği Yönetim Kurulu, 16 öğrenciye burs verilmek üzere BALKANTÜRK Eğitim Vakfı'na bağış yaparak, bundan böyle doğum günü hediyeleri yerine vakfa bağış için çağrıda bulundu.

Balkan Rumeli Sanayicileri ve İş Adamları Derneği Başkanı Dr. Aytuğ Onur, yeni yaşını Yönetim Kurulu üyelerinin düzenlediği sürpriz doğum günü partisiyle kutladı. BAOB Lunch Dinner Bistro'da bir araya gelen Balkan Rumeli Sanayicileri ve İş Adamları Derneği Yönetim Kurulu üyeleri, Başkan Dr. Aytuğ Onur'u da buraya davet ettiler. Alkışlar arasında karşılanan Başkan Onur, kendisi için özel olarak hazırlanmış doğum günü pastasının üzerindeki mumları eşi Filiz Onur, kızları Alara ve Ayliz'le birlikte söndürdü.



ÜYELERE TEŞEKKÜR

Sürpriz doğum günü kutlaması nedeniyle üyelere teşekkür eden Başkan Dr. Aytuğ Onur, "İnsan hayatına anlam katmak için yaşar. İnsanın hayatına en büyük anlamı da dostları ve sevdikleri katar. Bu akşam hakikaten benim için çok güzel bir sürpriz

oldu. Bu doğum günü sürprizi büyük bir aile olduğumuzu bana yeniden hatırlattı. Buradaki herkese söylüyorum, iyi ki varsınız" dedi.

BALKANTÜRK VAKFI'NA BAĞIŞ

Pastanın kesilmesinin ardından sürpriz gecede bulunan Balkan Rumeli Sanayicileri ve İş Adamları Derneği Yönetim Kurulu, 16 öğrenciye burs verilmek üzere BALKANTÜRK Eğitim Vakfı'na bağış yaptı. Bağış makbuzunu da çerçeveleten yönetim kurulu üyeleri, Onur'a doğum günü hediyesi olarak verdi. Balkan Rumeli Sanayicileri ve İş Adamları Derneği Yönetim Kurulu, bundan böyle doğum günü hediyeleri yerine BALKANTÜRK Eğitim Vakfı'na bağış için çağrıda bulundu.



KIYI BALIK

544 84 54



Halitpaşa Mah. 12 Eylül Cd. No:48 Mudanya/BURSA
Tel: 0.224. 544 84 54 - 0.224. 544 47 14

Sofya Teknik Üniversitesi ile işbirliği yapılacak

Balkan Rumeli Sanayicileri ve İş Adamları Derneği Başkanı Aytuğ Onur, Girişimcilik Yarışması projesi ile ilgili olarak Sofya Teknik Üniversitesi ile işbirliği yapmak istediklerini söyledi.



Sofya Teknik Üniversitesi Rektörü Prof. Dr. Georgy Slavchev Mihov ve beraberindeki akademisyen heyeti Bursa temasları kapsamında Balkan Rumeli Sanayicileri ve İş Adamları Derneği'ni de ziyaret etti. BALKANTÜRK Eğitim Vakfı Başkanı Naci Şahin'in de katıldığı toplantıda, derneğin üye yapısı ve faaliyetleri hakkında bilgi veren Balkan Rumeli Sanayicileri ve İş Adamları Derneği Yönetim Kurulu Başkanı Dr. Aytuğ Onur, "400'e yakın üyesi olan Bursa'nın en etkin işadamlarının içinde yer aldığı bir kuruluşuz. Üyelerimizin hepsinin ortak özelliği Balkan coğrafyası ile bağlı olan kişiler olmasıdır. Biz Balkan insanların çok çalışkan olduğuna inanıyoruz. Yaklaşık 3 sene önce kurulmuş bir dernek olmamıza rağmen bu sürede birçok projeye imza attık. Bu projelerimizi önümüzdeki senelerde de gerçekleştirmeye devam edeceğiz" ifadelerini kullandı. Dr. Onur, önümüzdeki dönemde hayata geçecek olan Girişimcilik Yarışması projesi ile ilgili olarak Sofya Teknik Üniversitesi ile işbirliği yapmak istediklerini de vurguladı.

TİCARET FUARI EKONOMİK KÖPRÜ OLACAK

Önümüzdeki dönem projelerinden de söz eden Dr. Aytuğ Onur, Balkan Ticaret Fuarı'nın Türkiye ile Balkan ülkeleri arasında ekonomik bir köprü vazifesi göreceğini belirterek, "2015 yılı Mayıs ayında Balkan Ticaret Fuarı'nı Bursa'da yapacağız. Bu fuar ile bütün Balkan ülkelerini şehrimizde buluşturacağız. Bu bağlamda Türkiye ve Balkan ülkeleri arasındaki ticari ilişkileri geliştirmeyi amaçlıyoruz. Fuarla eş zamanlı ve Güney Avrupa Belediyeler Birliği ile birlikte gerçekleştireceğimiz Yerel Yönetimler Kongresi'ne Balkan ülkelerinden 100'ün üstünde belediye yöneticisi katılacak" dedi.

Fuarın düzenleneceği haftayı Balkan haftası olarak ilan edeceklerini de ifade eden Dr. Onur, "13-16 Mayıs 2015 tarihlerinde gerçekleştirilecek hafta kapsamında birçok balkan sanatçısını şehrimize getireceğiz. Bu fuara Sofya Teknik Üniversitesi olarak, sizleri de bekliyoruz" diye konuştu. 3'er aylık periyotlarda Balkan ülkelerinde ekonomi zirveleri düzenlediklerini kayde-

den Dr. Aytuğ Onur, "3'er aylık periyotlarda Balkan ülkelerinde düzenlediğimiz ekonomi zirvelerinde, mevcut ticaret hacimlerini artırmaya yönelik çalışmalar yürütüyoruz. Bu doğrultuda geçtiğimiz zirveyi Bulgaristan'ın Başkenti Sofya'da gerçekleştirdik. Orada ticaret odalarının yöneticileri ile bir araya gelerek, karşılıklı yatırım olanaklarını değerlendirdik" ifadelerini kullandı.

Balkan Rumeli Sanayicileri ve İş Adamları Derneği'nin misafirperverliğinden oldukça memnun kaldıklarını dile getiren Sofya Teknik Üniversitesi Rektörü Prof. Dr. Georgy Slavchev Mihov ise Bursa'da Balkan ülkeleri ile Türkiye arasındaki ilişkiler için çalışan bir derneğin olmasından oldukça mutlu olduklarını dile getirerek, işbirliği konusunda kapıların her zaman açık olduğunu söyledi.



BANSKO KAYAK TURLARI 2015



5 Otel
9 Uçak
21 Otobüsle
Kesin
Kalkışlı
Turlar

Royal Towers Hotel
ve Perun Lodge Hotel
5 Gece 6 Gün
24-29 Ocak ve 3 Şubat

229 EURO



Bansko Kayak Turu otobüs ile 5 gece 6 gün 4 ve 5 yıldızlı otellerde lüks otobüsler ile ulaşım dahil kayak turu

PAMPOROVO KAYAK TURLARI 2015

ORLOVETS OTEL



ORPHEY HOTEL



MURGAVETS HOTEL



**“Bulgaristan’da
sömestr ve kayak keyfi”**

159 EURO’DAN BAŞLAYAN FİYATLARLA

İnşaatlarda İş Güvenliği paneli düzenlenecek

Balkan Rumeli Sanayicileri ve İş Adamları Derneği, Uludağ Üniversitesi Mühendislik ve Mimarlık Fakültesi ve İnşaat Mühendisleri Odası Bursa Şubesi ile birlikte 'İnşaatlarda İş Güvenliği ve İş Sağlığı' paneli düzenleyecek.



Balkan Rumeli Sanayicileri ve İş Adamları Derneği, Bursa için projeler üretmeye devam ediyor. Derneğin, Uludağ Üniversitesi Mühendislik ve Mimarlık Fakültesi ve İnşaat Mühendisleri Odası Bursa Şubesi ile birlikte yeni yılın ilk aylarında gerçekleştirmeyi planladığı 'İnşaatlarda İş Güvenliği ve İş Sağlığı' adlı panelin toplantısı gerçekleştirildi.

DETAYLAR KONUŞULDU

Projenin mimarları bir araya gelerek, yeni proje konularını ele aldı. Balkan Rumeli Sanayicileri ve İş Adamları Derneği İnşaat



Komitesi üyeleri, Mühendislik Fakültesi İnşaat Mühendisliği Bölüm Başkanı Adem Doğangün, Bursa İnşaat Mühendisleri Odası Başkan Yardımcısı Fatih Canbazoğlu ile Yönetim Kurulu Üyesi ve İş Güvenliği Uzmanı Yavuz Bahadır Aksoy'un katılımıyla gerçekleşen toplantıda, düzenlenmesi planlanan panelin detayları masaya yatırıldı.

Son yıllarda önemi gittikçe artan 'İnşaatlarda İş Güvenliği ve İş Sağlığı' konusunda farkındalık yaratmak istediklerini belirten Balkan Rumeli Sanayicileri ve İş Adamları

Derneği Başkan Yardımcısı ve İnşaat Komitesi Başkanı Nurettin Göler, "Sektörün son zamanlarındaki en önemli konulardan biri olan ve direkt insan sağlığını ilgilendiren 'İnşaatlarda İş Güvenliği ve İş Sağlığı' ile ilgili düzenleyeceğimiz paneller farkındalık yaratmak istiyoruz. Bir taraftan canın gittiği, diğer taraftan maddi bir yaptırımla karşılaşılacak bu olaylar konusunda henüz yeterince bilinçlenmiş değiliz. Hem bilinçlendirmeyi hem de firmaları ve insanları yaşatmak için bu farkındalığı oluşturmayı hedefliyoruz. Çalışma Bakanlığı ile temas halindeyiz. Eğer Bakan'ımızı Bursa'ya getirebilirsek farkındalığımız daha dikkat çekecektir. Çalışmalarımız bu doğrultuda sürüyor" dedi.

2015 yılının ilk aylarında düzenlenmesi planlanan panele katılacak panelistler ve konu başlıkları konusunda bir komisyon kuruldu. Çalışmalarına başlayan komisyon üyeleri sık sık bir araya gelerek, yeni fikirlerin değerlendirileceğini ve hazırda bekleyen projelerin de olduğunu söyleyerek, yakın zamanda bunları Yönetim Kurulu'na sunacaklarını ifade ettiler.



Çeşitlilik desteklenecek

Bilgide ve Uygulamada Çeşitliliği Destekleme Derneği ile Balkan Rumeli Sanayicileri ve İş Adamları Derneği işbirliği gerçekleştirecek.



Bilgide ve Uygulamada Çeşitliliği Destekleme Derneği (BUÇAD) Başkanı Başak Yeğin Biçer ve Yönetim Kurulu Üyesi Gizem Akalp, Balkan Rumeli Sanayicileri ve İş Adamları Derneği'ne nezaket ziyaretinde bulundu.

Henüz yeni kurulmuş bir dernek olmalarına rağmen oldukça önemli 2 projeyi hayata geçirmek üzere olduklarını ifade eden BUÇAD Başkanı Başak Yeğin Biçer, iş hayatında çeşitliliğin iyi yönetilmesi durumunda verimliliğin artacağını dile getirerek, Balkan Rumeli Sanayicileri ve İş Adamları Derneği gibi etkin bir sivil toplum kuruluşu ile işbirliği içerisinde olmaktan mutlu olduklarını vurguladı. Farklılıklar Engel Değil (FED) ve GEN-Y projeleri ile sanayi ve kamu kuruluşlarındaki üretime değer katacaklarını kaydeden Biçer, "FED Projesi ile engelli bireylerin kendini değerli hissetmelerini sağlayarak, iş hayatına katılma noktasında teşvik edici olmak istiyoruz. Kişile, kendisine uygun işi buluşturduğumuzda motivasyon ve performansın da artacağını

düşünüyoruz. Aynı şekilde GEN-Y Proje-mizle de Y kuşağının iş yaşamına adaptasyonunu sağlamak ve aidiyet duygusunun gelişmesini hedefliyoruz" dedi.

DEĞER KATMAYA DEVAM EDECEĞİZ

Ziyaretten duyduğu memnuniyeti dile getiren Balkan Rumeli Sanayicileri ve İş Adamları Derneği Yönetim Kurulu Başkanı Dr. Aytuğ Onur ise Bursa'ya değer katmak için tüm STK'lar ile çalışmaktan mutlu

olacaklarını kaydederek, "Bursa'ya değer katmak ve vatandaşlarımızın hayatına olumlu etki edecek tüm projelerde yer almaya çalışıyoruz. Bu gayretimizi bundan sonra da fazlasıyla göstereceğiz. Bu bağlamda BUÇAD ile işbirliği içerisinde olmak bizleri mutlu edecektir" diye konuştu. Ziyaretin sonunda Balkan Rumeli Sanayicileri ve İş Adamları Derneği Başkanı Onur, BUÇAD Başkanı Biçer'e dernek saati hediye etti.



Organik gıdaya dikkat çekildi

Balkan Rumeli Sanayicileri ve İş Adamları Derneği'nin düzenlediği panelde, organik gıda her yönüyle tartışıldı.



Balkan Rumeli Sanayicileri ve İş Adamları Derneği, Bursa Akademik Odalar Birliği'nde düzenlediği paneller 'organik gıda' konusunu mevzuat, yöntem ve piyasa koşulları açısından ele aldı. Moderatörlüğünü Uludağ Üniversitesi Ziraat Fakültesi Gıda Mühendisliği Bölüm Başkanı Prof. Dr. Utku Çopur'un üstlendiği panele; Bursa İl Gıda Tarım ve Hayvancılık Müdürlüğü Organik Tarım Müdürü Berrin Şahin, Baktat Gıda Sanayi Tic. Ltd. Şti. Organik Proje ve Denetim Müdürü Sabriye Şen, Ecocert Bölüm Sorumlusu Sabri Mengen, Uludağ Üniversitesi Ziraat Fakültesi Gıda Mühendisliği Bölümü Öğretim Üyesi Doç. Dr. Canan Ece Tamer ve Avukat Salih Duman panelist olarak katıldı.

ETKİNLİKLERİMİZ İNSAN TEMELLİ

Panelin açılış konuşmasını yapan Balkan Rumeli Sanayicileri ve İş Adamları Derneği Yönetim Kurulu Başkanı Aytağ Onur, "Avrupa Birliği uyum sürecinde en çok önem verdiğimiz konulardan biri de organik gıda konusunda düzenlenen mevzuat. Biz de bu mevzuat çerçevesinde bütün paydaşları bir araya toplayıp bilinçlendirme ve farkındalık yaratma konusunda ses getirmek istedik. Bütün etkinliklerimiz

çevre ve insan temelli. Bugün düzenlediğimiz bu etkinliğin temelinde de bu var" dedi.

Günümüzde organik tarımla yetiştirilmiş ve tüketime arz edilmiş ürünlerin tercih edilir olduğunu belirten Onur, sözlerine şöyle devam etti:

"Tarımsal üretimi arttırmak için çeşitli yöntemlere başvurulurken, doğal olmayan uygulamaların kullanımı da sözkonusu olmuştur. Bundan dolayı da gıda maddelerinin tadının ve lezzetinin değişmesinden tutun da insan sağlığına uygun olmayan üretim yöntemlerine kadar çeşitli olumsuzluklar ortaya çıkmıştır. Ekolojik tarım da dediğimiz organik tarım; belirli kural ve gereklilikler çerçevesinde yapılan ve doğayı sömürmeyen, sürdürülebilir tarım yöntemidir. Günümüzde organik tarımla yetiştirilmiş ve tüketime arz edilmiş ürünler aranır ve tercih edilir durumdadır."

TÜKETİCİLERE UYARILAR

Panelde konuşan Balkan Rumeli Sanayicileri ve İş Adamları Derneği Gıda Uzmanlık Komitesi Başkanı İskender İskenderoğlu da "Satın aldığımız masum görünen gıdaların içinde insan sağlığını olumsuz etkileyen birçok maddenin olabileceğini unutmayalım ve bu ürünlerden uzak dura-

lım" diyerek, tüketicilere uyarıda bulundu. Gıda Mühendisleri Odası Bursa Şube Başkanı Serkan Durmuş ise "Organik ürün üretimi son yıllarda ülkemizde artışa geçen bir sektör konumunda. Ama organik adı altında satılan her ürünün güvenilir olduğunu da söyleyemeyiz. Organik sayılması için kullanılan gübre, yapılan bakım ve yöntemlerin doğal olması gerekir. Buna dikkat etmeliyiz" dedi.

Panelde, Bursa İl Gıda Tarım ve Hayvancılık Müdürlüğü Organik Tarım Müdürü Berrin Şahin 'Organik Gıda Mevzuatı, İdari Yaptırımlar ve Cezalar', Baktat Gıda Sanayi Tic. Ltd. Şti. Organik Proje ve Denetim Müdürü Sabriye Şen 'Organik Gıdada Piyasa Koşulları', Ecocert Bölüm Sorumlusu Sabri Mengen 'Organik Gıdada Sertifikasyon Süreci', Uludağ Üniversitesi Ziraat Fakültesi Gıda Mühendisliği Bölümü Öğretim Üyesi Doç. Dr. Canan Ece Tamer 'Organik Gıdaların İşlenmesi' ve Avukat Salih Duman da 'Tüketici Hakları, Şikayetler ve Hukuki Sorumluluklar' konularında sunum yaptı.

Toplantının sonunda Balkan Rumeli Sanayicileri ve İş Adamları Derneği Başkanı Aytağ Onur ve Gıda Uzmanlık Komitesi Başkanı İskender İskenderoğlu tarafından panelistlere plaket takdim edildi.





SOLUTIONS

Bilgisayar Destekli Mühendislik
Hizmetleri, Araştırma ve
Geliştirme Limited Şirketi

www.cae.com.tr

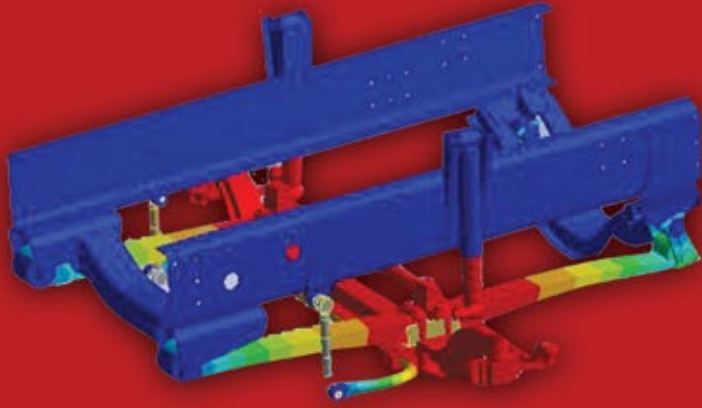
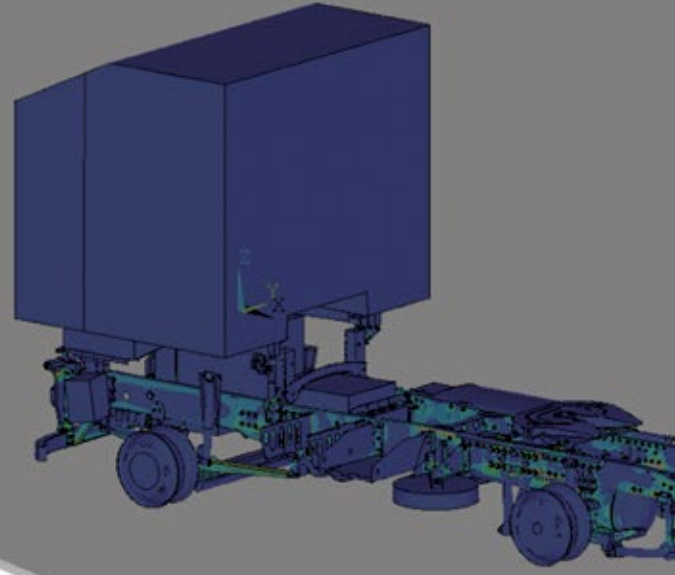

YORULMA TEST SİSTEMLERİ ve MAKİNALAR

Amortisör ömür test makinası
Servohidrolik modüler yorulma test makineleri
3 Eksenli motor takozu test makinaları
Termal soğutma ve ısıtma kabınlı 3-4 eksenli burç test makinaları
V-kolu, rot kolu, rotül için çok eksenli test makinaları
Kanal açma makinaları
Boru kapama makinaları
Otomatik doldurma makinaları
Tam otomatik çaplama ve kalibrasyon makinaları



TASARIM HİZMETLERİ

3-D ATOS mobil tarama cihazı ile yüzey tarama
Yüzeylerden katı model elde etme
Parça ve alt sistem tasarımları ve entegrasyon
Sıfırdan tasarım oluşturma
Konsept tasarım
Kritik tasarım
Detay tasarım
Mevcut tasarımı geliştirme
Konsept tasarım raporu oluşturma
Detay tasarım raporu oluşturma

UZMANLIK ALANLARIMIZ

Tasarım hizmetleri
Analiz hizmetleri
Yorulma test sistemleri tasarım ve imalatı
Özel makine tasarım ve imalatı
Sahada ölçüm ve veri toplama hizmetleri
Danışmanlık hizmetleri
Yazılım satışı

Merkez

Altınşehir Dörtmevsim Villan 218.Sokak No:9 Nilüfer / Bursa Tel: +90 224 413 62 74

Şube 1

ULUTEK Teknoloji Geliştirme Bölgesi Araştırma Binası No:106
Uludağ Üniversitesi Görükle Kampüsü 16059 Nilüfer / Bursa Tel: +90 224 280 85 45

Şube 2

Dumankaya İkon E-5 Karayolu Ataşehir/İstanbul Tel: +90216 291 28 32

Atelye

Akva Sanayi Sitesi Cansel Sokak No:1/P Nilüfer / Bursa Tel: +90 224 443 23 06



Saraybosna ile okul kardeşliği

Balkan Rumeli Sanayicileri ve İş Adamları Derneği Yönetim Kurulu Üyesi Aybar Uluca'nın girişimleriyle OİB Teknik ve Endüstri Meslek Lisesi, Saraybosna Otomotiv Teknik Meslek Lisesi'yle kardeşlik protokolü imzaladı.



Otomotiv endüstrisindeki nitelikli insan gücü ihtiyacını karşılayabilmek için hayata geçirilen ve Türkiye'nin otomotiv sektörüne yönelik olarak açılan ilk eğitim kurumu olma özelliğini taşıyan OİB Teknik ve Endüstri Meslek Lisesi, Saraybosna Otomotiv Teknik Meslek Lisesi'yle kardeşlik protokolü imzaladı.

Balkan Rumeli Sanayicileri ve İş Adamları Derneği Yönetim Kurulu Üyesi Aybar Uluca'nın girişimleri sonucu Bursa'da gerçekleştirilen imza töreniyle, iki ülkenin otomotiv sektörlerine yönelik olarak bir ilk olma özelliklerini taşıyan bu iki okul güçlerini birleştirmiş oldu.

Türk otomotiv sektörünün kalifiye eleman ihtiyacını karşılama fikrinden ortaya çıkan ve bugüne kadar ana ve yan sanayi temsilcilerinden gerektiği ilgiyi gören OİB Teknik ve Endüstri Meslek Lisesi, eğitim vermeye başladığı ilk günden bugüne bu yolda elde ettiği tecrübelerini Saraybosna Otomotiv Teknik Meslek Lisesi'yle paylaşarak, bir nevi Bosna-Hersek'teki otomotiv sektörünün de kalifiye eleman ihtiyacının karşılanmasında rol oynayacak.

Kardeşlik protokolü kapsamında öğrenci değişimi, teknik ekipman yardımları, kültürel aktiviteler ve ortak projeler üretme, uluslararası ilişki kurma, tecrübe edinme,

bilgi paylaşımı gibi konu başlıklarında işbirliği yapılacağını belirten Aybar Uluca, protokolün imza aşamasına gelmesi için yoğun gayretler sarf ettiğini dile getirdi. Uluca, "Projeyi hayata geçirmeden önce hem Bursa'da hem de Saraybosna'daki okul müdürlerini ziyaret ederek planımı paylaştım. Her iki okul müdürü de projeye sıcak baktıklarını söyledi ve sonra resmi prosedür başladı. Her iki okul da bakanlıklarından gerekli uluslararası ilişki kurma müsaadelerini aldıktan sonra da bugün bu mutlu sonuca ulaşıldı" diye konuştu.



GENÇLERE VE GELECEĞE YATIRIM

Uluca, şöyle devam etti:

"Yaklaşık bir yıldır üzerinde çalıştığım bir proje bugün hayata geçiriliyor. İki Balkan ülkesinin Türkiye ve Bosna Hersek'in konularında ülkelerinin en iyisi olan iki teknik meslek lisesinin kardeşlik ve işbirliği protokolü imzalamasından ötürü çok mutluyum. Bu vesile ile gerek okul yöneticilerinin ve gerekse öğrencilerin uluslararası ilişki kurma, tecrübe edinme, bilgi paylaşma, yakın dostluklar kurma imkânı oluşacak. Gençlere ve geleceğe yönelik olarak önemli bir çalışma olan bu protokolle gelecekte iki ülke arasında dostluğun, işbirliğinin ve ticaretin de gelişmesine büyük katkısı olacağına inanıyorum" dedi.

Törende konuşan Saraybosna Otomotiv Teknik Meslek Lisesi Okul Müdürü Mirsada Şahbegoviç de kardeşlik protokolünün iki ülke milli eğitimine hayırlar getirmesini diledi.

OİB Teknik ve Endüstri Meslek Lisesi'ndeki imza töreninde; Balkan Rumeli Sanayicileri ve İş Adamları Derneği Yönetim Kurulu Üyesi Aybar Uluca, OİB Teknik ve Endüstri Meslek Lisesi Müdür

Yardımcıları Sebahattin Uçar ve Ahmet Gönültaş ile Saraybosna Eğitim Bakan Yardımcısı Azemina Njuhoviç'in yanı sıra Saraybosna Eğitim Bakanı Danuşmanı Nihada Çoliç, Saraybosna Otomotiv Teknik Meslek Lisesi Okul Müdürü Mirsada Şahbegoviç ile birlikte okul müdür yardımcıları Sejad Mujezinoviç, Kemal Jaganjaç ve Sabahudin Solak da hazır bulundu.



V.G.E. TEKSTİL

V.G.E. TEKSTİL MİM.
İNŞ. SAN. Ve TİC. LTD. STİ.
Fethiye Mh. Fatih Sk. Akdeniz Plaza
No:21 K:2 D:2 Nilüfer /Bursa
Tel:0224 242 95 45
Fax:0224 243 93 14

V.G.E.



Aytuğ Onur: Gönllümüz ve vizyonumuz Balkanlar'da

Balkan Rumeli Sanayicileri ve İş Adamları Derneği, 2. Bulgaristan Ekonomi Zirvesi'ne 65 kişilik bir heyetle çıkarma yaptı. Başkan Onur, iki ülke arasındaki ilişkilerin gelişmesi adına çalışmalarının süreceğini söyledi.



Balkan Rumeli Sanayicileri ve İş Adamları Derneği, Türkiye ve Bulgaristan arasındaki ticari ilişkilerin gelişmesi ve Türkiye'ye ekonomik kazanımlar sağlamak amacıyla 2. Bulgaristan Ekonomi Zirvesi'ni gerçekleştirdi. Dernek, Ekonomi Zirvesi'ne 65 kişilik bir heyetle katıldı.

Bulgaristan'ın başkenti Sofya ve Filibe şehrinde gerçekleştirilen zirvede, iki ülke arasındaki ticari ilişkilerin gelişmesine yönelik fikir alışverişinde bulunuldu. Bulgar Türk İşadamları Derneği (BULTİŞ) ve Balkan Rumeli Sanayicileri ve İş Adamları Derneği işbirliğinde Filibe'de gerçekleştirilen zirveye, Filibe Ticaret Müşaviri Banş Yeniçeri, Şumen Valisi Vencislav Venkov, Filibe Ticaret Odası Başkanı Dobrina

Prodanova, Bursa Vali Yardımcısı İbrahim Avcı, Uludağ Üniversitesi Fen-Edebiyat Fakültesi Türk Dili ve Edebiyatı Bölümü Doç. Dr. Hülya Taş, BULTİŞ Başkanı Vasıf Bilginer, Kuzeydoğu Bulgaristan Bulgar-Türk Ticaret ve Sanayi Odası Yönetim Kurulu Başkanı Fikret İnce, Bulgaristan Yatırım Ajansı temsilcileri, Balkan Rumeli Sanayicileri ve İş Adamları Derneği Yönetim Kurulu Başkanı Aytuğ Onur ve Yönetim Kurulu üyeleri ile çok sayıda Bulgar iş adamı katıldı.

TİCARİ İLİŞKİLER GELİŞECEK

Zirvede Balkan Rumeli Sanayicileri ve İş Adamları Derneği'nin projeleri hakkında bir sunum yapan Aytuğ Onur, 13-16 Mayıs 2015 tarihlerinde yapılacak olan Balkan Ticaret Fuarı ile ilgili bilgiler verdi. Fuarın Balkan ülkeleri ve Türkiye arasındaki ticari ilişkilerin gelişmesinde önemli rol oynayacağını ifade eden Onur, Balkan Ticaret Fuarı ile Türk yatırımcıların ilgisini Balkan ülkelerine çekeceklerini belirtti. Sunumların ardından yapılan ikili iş görüşmeleri ile işbirliği konuları ele alındı.

Zirvenin 2'nci gününde Türkiye Cumhuriyeti Sofya Belediye Başkanı Yordanka Fandıkova, Bulgaristan Ticaret Odası Başkanı Tsevetan Simenov'u ziyaret eden heyet, Balkan Ticaret Fuarı ve Yerel Yönetimler Kongresi ile ilgili bilgiler verdi.



Sofya Belediye Binası'nda Başkan Yordanka Fandıkova'ya yapılan ziyarette konuşan Aytuğ Onur, 'Yerel Yönetimlerin Şehirlerin Markalaşmasındaki Önemi' başlığında yapılacak olan Yerel Yönetimler Kongresi ve Balkan Ticaret Fuarı'nın Bulgaristan ve Türkiye arasındaki diplomatik ve ekonomik ilişkilerin olumlu bir ivme kazanmasına fayda sağlayacağını söyledi. Birçok yeni projeleri olduğuna da değinen Onur, "Yeni yönetim kurulumuz ile Balkan ülkeleri ve Türkiye arasındaki bağların gelişmesine katkı sağlayacağını



düşündüğümüz birçok proje ürettik. Bu projelerin başında Balkan Ticaret Fuarı ve Yerel Yönetimler Kongresi yer almaktadır. Ticaret fuarı sayesinde ülkeler arasındaki ithalat ve ihracat hacminin artmasını hedefliyoruz. Euro bölgesinde önemli bir yeri olan Bulgaristan ile ticari işbirliklerinin gelişmesi için fuarın çok önemli olduğunu düşünüyoruz. Bizler, gönlü de vizyonu da Balkanlar'da olan kişileriz. Derneğimiz bugüne kadar gerçekleştirdiği çalışmalarını bu doğrultuda sürdürmüş, bundan sonra da sürdürmeye devam edecektir" dedi. Balkan Ticaret Fuarı'nın Bulgaristan ve Türkiye arasında yeni ticari işbirlikleri doğuracağına inandıklarını dile getiren Sofya Belediye Başkanı Yordanka Fandıkova ise fuarın ve kongrenin Balkan ülkeleri ile Türkiye arasındaki ekonomik bağların güçlenmesini sağlayacağını ifade ederek, her iki programa da katılarak, destek vereceklerini söyledi. Heyet, Sofya Belediyesi'nin ardından Bulgaristan Ticaret Müşaviri Emrah Sazak'ı ziyaret ederek, Balkan ülkeleri ve Bulgaristan ekonomisi hakkında detaylı bilgiler aldı.

'Bursa'ya ticari ataşe istiyoruz'



Balkan Rumeli Sanayicileri ve İş Adamları Derneği Başkanı Aytuğ Onur, Bursa'nın Balkanlar'a ihracatta ikinci sırada yer aldığını belirterek, "Bulgaristan açısından Bursa karşılıklı iş potansiyeli en yüksek olan şehirdir. Bu açıdan İstanbul'da bulunan iki ticari ataşeden birinin Bursa'da olması gerektiğini düşünüyoruz" dedi.

Balkan Rumeli Sanayicileri ve İşadamları Derneği, Bulgaristan İstanbul Başkonsolosu Angel Angelov ve Bulgaristan Bursa Konsolosu Evgeni Vasilev'i ağırladı. Toplantıda Balkan Rumeli Sanayicileri ve İş Adamları Derneği'nin Balkanlar'a yönelik projeleri ve hedefleri Bulgar bürokratlarla paylaşıldı.

Dernek olarak Türkiye ile Balkanlar arasında hem ekonomik hem de kültürel bir köprü vazifesi gördüklerini vurgulayan Başkan Aytuğ Onur, Balkanlar'da önemli ekonomi zirveleri düzenlediklerini söyledi. Bursa'nın, Balkanlar'a ihracatta ikinci sırada yer aldığını ve bu açıdan Balkanlar için önemli bir yere sahip olduğunu belirten Onur, "Bulgaristan açısından Bursa ilk sıradadır, çünkü karşılıklı iş potansiyeli en yüksek olan şehirdir. Bu açıdan İstanbul'da bulunan iki ticari ataşeden birinin Bursa'da olması gerektiğini düşünüyoruz

ki burada konsolosluga tahsis edilen binada ataşelik için de bir bölüm bulunuyor. Bursa'da Bulgaristan ile iş yapma potansiyeli olan firmaların yoğunluğu bunu gereklilik haline getiriyor" diye konuştu. Aytuğ Onur toplantıda ayrıca, Balkan Rumeli Sanayicileri ve İş Adamları Derneği'nin planladığı diğer projeler hakkında da bilgi verdi.

İŞBİRLİĞİNİ DESTEKLİYORUZ

Kendisine gösterilen konukseverliğe teşekkür eden Bulgaristan İstanbul Başkonsolosu Angel Angelov da işbirliği sağlanması için elinden gelen desteği vermeye hazır olduğunu altını çizerek "Balkanlar genelinde Bulgaristan özelinde Balkan Rumeli Sanayicileri ve İş Adamları Derneği önemli çalışmalara imza atmış durumda.

Hem aynı coğrafyada bulunan hem de kültürel olarak birbirine benzeyen toplumlarımızın ekonomik olarak da etkileşim içinde olması son derece önemlidir. Bulgaristan bu açıdan Balkan ülkeleri arasında olduğu kadar Avrupa Birliği ülkeleri arasından da önemli fırsatlar sunan bir ülkedir. Örneğin bizde vergi oranı yüzde 10 seviyelerindedir. Ayrıca Bulgaristan yabancı yatırımcıya AB kriterleri kapsamında devlet garantisi sunmaktadır. İstanbul'daki iki ticari ataşemizden biri aynı belli bir dönemde Bursa'ya gelebilir" ifadelerini kullandı.

Balkan bürokratlarla işbirliği toplantısı

Karadağ, Makedonya ve Kosova'dan bürokratlar, Balkan Rumeli Sanayicileri ve İş Adamları Derneği'nin konuğu oldu. Ziyarete işbirliği fırsatları konuşuldu.

Balkan Rumeli Sanayicileri ve İş Adamları Derneği, bürokratlardan oluşan Balkan heyetini ağırladı. Toplantıda, Balkanlar ile ilgili yapılabilecek işbirlikleri ve yatırım fırsatlarının yanı sıra ekonomik sorunlardan da bahsedildi.

Balkan Rumeli Sanayicileri ve İş Adamları Derneği Yönetim Kurulu Başkanı Aytuğ Onur, BALKANTÜRK Vakfı Başkanı Naci Şahin ve Yönetim Kurulu üyelerinin ev sahipliğinde dernek merkezinde gerçekleştirilen toplantıya, Karadağ Boşnaklar Danışma Başkanı Milletvekili İzet Braliç, Karadağ Boşnak Kültür Birliği Başkanı Enes Falya, Makedonya Merkez Jupa Belediye Başkanı Ariyan İbrahim, Kosova Viti Kültür Müdürü Kaltrina Sulejmani, Karadağ Karayolları Genel Müdürü Osman Nurkoviç ve beraberindeki heyet katıldı.

KÖPRÜ GÖREVİ GÖRDÜK

Ziyareten duyduğu memnuniyeti dile getiren Başkan Aytuğ Onur, derneğin kurulduğu günden bu yana faaliyete geçirdiği

etkinlikler ve ekonomi zirveleriyle Balkan ülkeleri ile Türkiye arasında köprü görevi gördüğünü belirterek, "13-16 Mayıs 2015 tarihleri arasında Bursa'da düzenleyeceğimiz Balkan Ticaret Fuarı ve Kongresi'nde de Balkan ülkeleriyle yeni ticari bağlantıların gelişeceğini umuyoruz. Bunun dışında Balkanlar'a yönelik çok önemli projelerimiz var. Umarım önümüzdeki senelerde organizasyonlarımızı birleştiririz" dedi. Kendi başkanlığı döneminde 7 Balkan ülkesini ziyaret ettiklerini kaydeden BALKANTÜRK Vakfı Başkanı Naci Şahin de "6 aylık başkanlık döneminde Balkanlar'da iki zirve düzenleyen yeni başkanımız Aytuğ Onur, bizlerin yukarıya taşıdığı bayrağı daha da göklere çıkıyor. Biz Balkanlar ile Türkiye arasında köprü olma görevini üstlendik. Bu görevi daha da geliştirmek için elimizden geleni yapacağız" diye konuştu.

Tüm Balkanlar'ı ilgilendiren bir sorundan bahsedeceğini ifade eden Karadağ Boşnaklar Danışma Başkanı Milletvekili

İzet Braliç ise "Şu anda bu sorunu paylaşmak için Balkan Rumeli Sanayicileri ve İş Adamları Derneği'nin en doğru yer olduğunu düşünüyorum. Bizim, kendi topraklarımızda kalmamız gerekiyor. Bunu başarabilmemiz için uluslararası düzeyde güçlenmiş Türkiye'ye ihtiyacımız var. Sizden talep ettiğimiz yardım, ülkelerimizde yatırım yapmanız yönünde olacak. Bizim bu topraklarda kalabilmemiz için güçlenmemiz gerekiyor. Aksi halde yeni nesil ekonomik problemlerden dolayı ülkeden göç edecek" diye konuştu. Toplantı sonunda Aytuğ Onur tarafından Karadağ Milletvekili İzet Braliç'e flama takdim edildi.





Başkan Altepe Balkan Fuarı'nda Şehrin CEO'su olarak konuşacak

Balkan Rumeli Sanayicileri ve İş Adamları Derneği'nin düzenleyeceği Balkan Ticaret Fuarı ve Kongresi'nde Büyükşehir Belediye Başkanı Recep Altepe, şehrin CEO'su sıfatıyla konuşacak.

Büyükşehir Belediye Başkanı Recep Altepe, Balkan Rumeli Sanayicileri ve İş Adamları Derneği tarafından 13-16 Mayıs 2015 tarihleri arasında düzenlenecek olan Balkan Ticaret Fuarı ve Kongresi'nde konuşacak.

Balkan Rumeli Sanayicileri ve İş Adamları Derneği Başkanı Dr. Aytuğ Onur ve Yönetim Kurulu üyeleri, Büyükşehir Belediye Başkanı ve aynı zamanda Marmara Belediyeler Birliği Başkanı Recep Altepe'yi Merinos Gönül Dostları'ndaki makamında ziyaret etti.

Ziyarete derneğin 2014-2016 dönem projelerine Bursa Büyükşehir Belediyesi ile Marmara Belediyeler Birliği'nin desteklerini beklediklerini kaydeden Dr. Aytuğ Onur, "Altyapı, Ulaşım, Müteahhitlik, İş ve İnşaat Makineleri, Çevre Düzenleme ve Belediye İhtiyaçları Fuarı için TÜYAP

ile anlaştık. 14-15 Mayıs 2015 tarihlerinde TÜYAP Bursa'da fuarı ve eşzamanlı olarak da kongreyi gerçekleştireceğiz ve bu etkinliklere gerek Bursa Büyükşehir Belediyesi'nden gerekse de başkanlığımızı yaptığımız Marmara Belediyeler Birliği'nin desteklerini bekliyoruz" dedi.

İLHAM VERECEK

Fuarla eşzamanlı gerçekleşecek olan ve 'Akıllı Belediyecilik Zirvesi'nde Recep Altepe'nin şehrin CEO'su olarak konuşma yapmasını istediklerini söyleyen Dr. Aytuğ Onur, "Fuarımıza, Balkanlar'dan 100'ün üzerinde belediyeden başkan ve temsilci katılacak, alım heyetleri organize edilecek. Fuarla eşzamanlı tertiplenecek olan kongrede de sizin belediyecilik alanında yaptıklarınızı dinlemek, Balkanlar'daki belediye başkanlarına ilham verecektir.

Bu kongrede konuşmacı olarak sizleri görmek istiyoruz" diye konuştu.

NALAS DA DESTEK VEREBİLİR

Balkan Rumeli Sanayicileri ve İş Adamları Derneği'nin teklifinden memnuniyet duyduğunu belirten Bursa Büyükşehir Belediye Başkanı Recep Altepe de fuarı Güney-Doğu Avrupa Yerel Yönetim Birlikleri Ağı NALAS'ın da destekleyebileceğini müjdeledi. Altepe, "Marmara Belediyeler Birliği'nin de üyesi olduğu NALAS ile birlikte bu projeyi gerçekleştirebiliriz. Marmara Belediyeler Birliği Genel Sekreterliği de bu konuda üzerine düşeni yapacaktır. Biz de Bursa Büyükşehir Belediyesi olarak size destek vermeye hazırız" ifadelerini kullandı.

Balkan Haftası ile Balkan Panayırı bir arada olacak

Nilüfer Belediyesi'nin düzenlediği Balkan Panayırı, Balkan Rumeli Sanayicileri ve İş Adamları Derneği'nin gerçekleştireceği Balkan Haftası etkinliğinin içerisinde yer alacak.



Balkan Rumeli Sanayicileri ve İş Adamları Derneği, Nilüfer Belediye Başkanı Mustafa Bozbey'i ziyaret etti. Başkan Aytuğ Onur, Yönetim Kurulu üyeleri ve BALKANTÜRK Eğitim Vakfı Yönetim Kurulu Başkanı Naci Şahin'in katıldığı ziyaret, Nilüfer Belediyesi'nin yeni binasında gerçekleşti. Ziyarette, çalışmalar hakkında Mustafa Bozbey'e bilgi veren Başkan Aytuğ Onur, Balkan Rumeli Sanayicileri ve İş Adamları Derneği olarak Bursa ile Balkanlar arasında hem ekonomik hem de sosyal açıdan köprü vazifesi gördüklerini vurguladı. Onur, "Nilüfer Belediyesi de Balkanlar'a yönelik gerekli hassasiyeti gösteren çalışmalara imza atıyor. Nilüfer Belediyesi tarafından düzenlenen Balkan Panayırı, bunun en güzel örnekleri arasında yer alıyor. Bu panayırı düzenleyeceğimiz Balkan Haftası'nın son iki gününde gerçekleştirmeyi istiyoruz. Yine Balkanlar'dan çok sayıda belediyenin katılımının sağlanacağı Akıllı Kentler Zirvesi'nde Nilüfer Belediyesi'ni de görmek istiyoruz" ifadelerini kullandı.

BOZBEY: DESTEĞE HAZIRIZ
Ziyaretten duyduğu memnuniyeti dile getiren Nilüfer Belediye Başkanı Mustafa Bozbey de Balkan Rumeli Sanayicileri ve İş Adamları Derneği'nin Bursa için önemli bir oluşum olduğunun altını çizerek Balkanlar'dan birçok belediyenin katılımıyla gerçekleştirilecek Akıllı Kentler Zirvesi'nin oldukça ilgi çekici olduğunu belirtti. Her

zaman desteğe hazır olduklarını belirten Bozbey, "Nilüfer Çayı ile ilgili yaptığımız çalışmadan dolayı teşekkür ediyorum ve çözüm odaklı ikinci bir çalışmayı sizlerden bekliyorum" diyerek ortak projeler geliştirilmesinde ellerinden gelen bütün katkıyı sağlayacaklarını söyledi.





‘Hayatımın yüzde 95’ini BURSASPOR’a ayırdım’

Bursaspor Başkanı Recep Bölükbaşı, başkan olduktan sonra hayatının Bursaspor olduğunu belirterek, “Kurumsallaşmış, herkesin takdir ettiği büyük Bursaspor’u yaratmak için yılmadan çalışacağım” dedi.

Bursaspor kentin en önemli markalarından. İstanbul takımları ve Trabzonspor’dan sonra şampiyon olmuş ilk ve tek Anadolu takımı. Bu güzide futbol kulübünün başkanları da kentte her zaman önemli bir yere sahip. Recep Bölükbaşı, Bursaspor’un son başkanı. Arnavut göçmeni bir ailenin çocuğu olan Bölükbaşı, bu kimliğini hiçbir zaman unutmamış. Balkan Rumeli Sanayicileri ve İş Adamları Derneği üyesi olan Bölükbaşı, iş yaşamındaki

başarısını Bursaspor’da da sürdürmek istiyor. Başkan seçildikten sonra hayatının yüzde 95’ini Bursaspor’a ayırdığını anlatan Bölükbaşı, “Sağlığım gitti. Ama yılmadan yukarıda anlattığım Bursaspor’u yaratmak için çalışmaya devam edeceğiz. Kendi şirketime ve aileme zaman ayıramıyorum ama bu görevi layıkıyla yapabilmem için bu dönem bunu gerektiriyor. Sitem etmiyorum. Gerekli çalışmalar yaparak Bursaspor’u hak ettiği yere getirmek en

büyük hedefimiz” diye konuştu.

-Recep Bey sizin Bursa doğumlu olduğunuzu biliyoruz ama öğrendiğimiz kadarıyla babanız bir Arnavut göçmeni. Balkan göçmeni bir aileden geliyorsunuz. Bu yönünüzü bize anlatır mısınız?

1957’de dedem, babam, amcalarım Bursa’ya göç etmişler. Kalabalık bir sülaleyiz. Ben Bursa’da doğdum, ancak hâlâ hem Kosova hem de Makedonya’da akraba-

larımız var. Bağlarımızı kopartmadık. Biz gidiyoruz, onlar geliyor.

- Babanız Bursa'ya ne zaman gelmiş ve geldikten sonra neler olmuş?
1957'de gelmiş. Ailesini geçindirebilmek için işçi olarak çeşitli yerlerde çalışmış.

- Balkanlar'da ailenizin geldiği toprakları ziyaret etme şansınız oldu mu? Ziyaret ettiyseniz oraları gördüğünüzde neler hissettiniz?

Sık sık gidiyorum. Oradaki akrabalarımı ziyaret ediyorum. Sevgi, hasretlik oluyor tabii. İnsanın bir akrabasına hissettiği şeyler nelerse, onları hissediyorum...

-Balkan Rumeli Sanayicileri ve İş Adamları Derneği üyelerinden biri olarak derneğin çalışmalarını nasıl değerlendiriyorsunuz? Başarılı buluyorum. Kuruluşundan bu yana geçen kısa zaman içinde üye sayısını artırarak Balkan ve Rumeli göçmenlerinin sesi olmaya devam ediyor.

-Balkan Rumeli Sanayicileri ve İş Adamları Derneği'ne hangi nedenlerden ötürü üye oldunuz?

Rumelili olduğum için üye oldum. Bir de sosyal sorumluluk duygusuna sahip bir insanım. Bu nedenle üye oldum.

'BİRLİKTE HAREKET EDEBİLİRİZ'

- Bildiğiniz gibi derneğin Bursa'ya değer katacak önemli projeleri var. Bunlardan bazıları Bursa'da bir Balkan Şampiyonası'nın düzenlenmesi ve 2026 Kış Olimpiyatları'nın Bursa'da yapılabilmesine öncülük etmek. Bu noktada bu projelerden birinde ya da farklı bir projede Bursaspor ile birlikte hareket edilebilir mi?

Edilebilir tabii. Öyle bir başvuru olursa olumlu olarak değerlendireceğimi söyleyebilirim.

- İşadamı kimliğinizden hareketle sizce Balkanlar'la özellikle yatırım ve ticaret ortamının geliştirilebilmesi adına yapılan yeterli mi, daha farklı çalışmalar da yapılabilir mi?

Şu an heyetler arası görüşmeler yapılıyor. Sık sık ziyaretlerin yapılması gerektiğini, ayrıca hem Balkanlar hem Rumeli hem Türkiye hem de Bursa'da bir takım etkinliklerin sıklıkla yapılması gerektiğine inanıyorum.

BURSASPOR BÜYÜK CAMİA

- Biraz da Bursaspor ile ilgili konuşalım. Önünüzde uzun bir maraton var ancak hedefleriniz neler? Sizden bu yönde genel bir değerlendirme alabilir miyiz?

Yönetime gelirken söylediğimiz bir şey vardı. Bursaspor büyük camia, her zaman zirveye oynamalı. Yönetim olarak da hedefimiz bu. Avrupa kupalarına katılmak ve orada başarılı olmak, kurumsallaşmış, ekonomik yönden özgür, kalite olarak üst düzey futbol oynayan, göze hoş gelen futbol ortaya koyan, başarılı, herkesin gıptaıyla seyrettiği, takdir ettiği sevilen ve

büyük bir Bursaspor yaratmak.

- Bursaspor'a başkan olmanızla birlikte hayatınızda neler değişti ve gelişti? Bursaspor'a ne kadar zaman ayırıyorsunuz? Bursaspor'a hayatımın yüzde 95'ini ayırıyorum diyebilirim. Çok şey değişti, sağlığım gitti. Ama yılmadan yukarıda anlattığım Bursaspor'u yaratmak için gereken çalışmalara devam edeceğiz. Kendi şirketime ve aileme zaman ayıramıyorum ama bu görevi layıkıyla yapabilmemiz için bu dönem bunu gerektiriyor. Sitem etmiyorum. Gerekli çalışmaları yaparak





Bursaspor'u hak ettiği yere getirmek en büyük hedefimiz.

- Bursaspor açısından bakacak olursak, şu an öncelikleriniz nelerdir?

Ekonomik yönden rahat bir Bursaspor...
Başarıya endeksli bir futbol takımı...
Kurumsallaşmış bir Bursaspor... Öncelikli hedeflerimiz bunlar.

- Size 5-10 başlıkta Bursaspor için gelecek planlarınızı anlatmanızı istesem, bunlar nasıl sıralarsınız?

Kendi stadında Türkiye'nin takımı olmuş, ismini Avrupa ve dünyada duyuran başarılı ve sempati kazanmış, her yıl şampiyonluğa oynayan, camiasını ve taraftarını sürekli sevindiren, mutlu eden bir Bursaspor...

- Bursaspor kimliğinizin yanında bir işadımı olarak Recep Bölükbaşı'yı bize anlatır mısınız?

Çok zorluklarla, işçilikten gelip yönetici olan, daha sonra da kendi şirketlerini kuran, ailesine, şehrine karşı sorumluluğu olan, sevdahısı olduğu kulübü Bursaspor'a sorumluluğu olan, ülkesine bağlı, vatansız, duyarlı bir kişiliğim var. İyi bir insan,

üreten bir insandır. Önce kendisini, sonra ailesini, sonra bulunduğu semte, yaşadığı şehre, ülkesine, yapabiliyorsa yaşadığı dünyaya katkı sağlaması gerekir. Benim böyle bir kişiliğim var.

- Son olarak Balkan Business okurlarına nasıl bir mesaj vermek istersiniz?

Hepsini saygı ve sevgiyle selamlıyorum. Başta derneğimize, Bursa'mıza, Bursaspor'umuza sahip çıkmalarını, destek vermelerini canı gönülden diliyorum.



KALİTENİN SANATA DÖNÜŞTÜĞÜ ADRES



Bobin ve Çile Boyama • Büküm • Katlama • Degrade Çile Baskı • Fantezi iplik üretimi



SÖZTEKS
TEKSTİL SAN. TİC. LTD. ŞTİ.

DOSAB, Sardunya 2 Sokak No:11 Bursa T: 0 224 2610331 F: 0 224 2610333 www.soztekstil.net

'Projeleriniz Bursa'ya ve Balkanlar'a değer katacak'

Yurtdışı Türkler ve Akraba Topluluklar Başkanlığı Başkan Yardımcısı Dr. Gürsel Dönmez, Balkan Rumeli Sanayicileri ve İş Adamları Derneği'nin projelerinin hem Bursa'ya hem de Balkanlar'a değer katacağını söyledi.



Balkan Rumeli Sanayicileri ve İş Adamları Derneği, Yurtdışı Türkler ve Akraba Topluluklar Başkanlığı'ndan bir heyetle bir araya geldi. Balkan Rumeli Sanayicileri ve İş Adamları Derneği Başkanı Aytuğ Onur ve Yönetim Kurulu üyelerinin ev sahipliğinde gerçekleştirilen toplantıya, Yurtdışı Türkler ve Akraba Topluluklar Başkanlığı Başkan Yardımcısı Dr. Gürsel Dönmez, Kültürel ve Sosyal İlişkiler Daire Başkanlığı Balkanlar Koordinatörü Hüseyin Çardak ve Uzman Fatma İnce katıldı.

Balkan Rumeli Sanayicileri ve İş Adamları Derneği tarafından hayata geçirilmesi planlanan projeler hakkında heyete bilgi sunan Başkan Aytuğ Onur, "Bursa'ya değer katan çalışmalar gerçekleştiriyoruz. Bunlardan bir tanesi de 'Geçmişten Geleceğe Nilüfer Çayı' başlıklı panelimiz oldu. Nilüfer Çayı'nı konu alan son çalışmanın üzerinden tam olarak 5 yıl geçmiş. Biz bundan 5 yıl sonra değil, 5 ay sonra tamamen çözümün konuşulduğu bir toplantı daha gerçekleştirmek istiyoruz. Hedeflediğimiz projelere odaklandık ve bu projeleri sürdürülebilir bir şekilde yürütmek istiyoruz. Yoğun bir trafikte Balkanlar'da geniş bir

katılımın sağlandığı ekonomi zirveleri gerçekleştiriyoruz. Bursa'da Marmara Belediyeler Birliği'yle birlikte Balkan Fuarı ve Balkanlar'dan birçok belediyenin katılımıyla gerçekleşecek Akıllı Kentler Zirvesi düzenleyeceğiz. Biz planladığımız projelerimizi sizlerle birlikte hayata geçirmeyi istiyoruz" diye konuştu.



GÜÇLÜ OLMANIZI İSTİYORUZ

Toplantıda konuşan Başkan Yardımcısı Dr. Gürsel Dönmez de "Bizim sizden beklentimiz büyük. Çok para kazanmanızı ve güçlü olmanızı istiyoruz ki güçlü ilişkiler gelişsin. Güçlü işadamlarına sahip olan devletler yükseliyorlar. Eğer güçlü entelektüel yapılar da varsa çok güçlü oluyorlar. Bunu göz önüne alırsak sizin üniversiteye ve gelecek nesillere yönelik çalışmalarınızı ayrıca önemsiyorum. Sadece ticari değil işin insan boyutunu da değerlendiriyorsunuz. Bizim önemseyeceğimiz ve arzu ettiğimiz projeler gerçekleştiriyorsunuz. Bu projeler hem Bursa'ya hem de Balkanlar'a değer katacaktır. Bunun için hem şahsım hem de kurumum adına teşekkür ediyorum" dedi. Yaklaşık iki saat süren ve projelerin detaylandırıldığı ve karşılıklı işbirliği kararının alındığı toplantı hatıra fotoğrafı çekimiyle ve yemek programıyla devam etti. Başkan Aytuğ Onur, Dr. Gürsel Dönmez'e ve beraberindeki heyete Balkan Rumeli Sanayicileri ve İş Adamları Derneği rozeti taktı.



Lezzet **Bizden** Sorulur



SEÇKİN ONUR

Orhaneli Yolu 1. Km BURSA Tel: (0.224) 451 69 00 (pbx) Fax: (0.224) 451 71 88

Vakıf nedir, nasıl kurulur?

01.01.2002 tarihinde yürürlüğe giren 4721 sayılı Türk Medeni Kanunu'nun 101. maddesinde vakfın tanımı "Gerçek veya tüzel kişilerin yeterli mal ve hakları belirli ve sürekli bir amaca özgülemeleriyle oluşan tüzel kişiliğe sahip mal toplulukları" olarak yapılmıştır. Bu tanımdan anlaşılacağı üzere vakfı oluşturan en önemli iki unsur; özgülenecek bir malvarlığı ve malvarlığının özgüleneceği amaçtır.

Vakfın amacı; hukuka uygun, belirli, anlaşılabilir olmalı ve süreklilik arz etmelidir. Cumhuriyetin Anayasa ile belirlenen niteliklerine ve Anayasa'nın temel ilkelelerine, hukuka, ahlaka, milli birliğe ve milli menfaatlere aykırı veya belli bir ırk ya da cemaat mensuplarını desteklemek amacıyla vakıf kurulamaz. Vakfa özgülenecek malvarlığı ise vakfın amacını gerçekleştirmeye yeterli olmalı, vakfın amaç veya devamını imkansız veya yararsız hale getirmemelidir. Gerçek ya da tüzel kişiler vakıf kurabilirler. Ancak kurucu gerçek kişi ise Türk Medeni Kanunu'nda belirlenen fiil ehliyetine sahip olmalı, tüzel kişi ise fiil ehliyetine sahip olmakla birlikte, kuruluş statüsünde vakıf kurabileceğine ve vakfa malvarlığı özgüleyebileceğine dair hüküm olması gerekir. Vakıflar Genel Müdürlüğü denetim makamı olup, vesayet makamı değildir.

KURULUŞ ŞEKLİ

Vakıf kurma iradesi, noterde düzenleme şeklinde yapılacak bir resmi senetle veya ölüme bağlı tasarrufla açıklanır. Ancak vakfın kurulması için yetkili asliye hukuk mahkemesine başvurularak tescilinin sağlanması gereklidir. Vakıf, yerleşim yeri mahkemesi nezdinde tutulan sicile tescil ile tüzel kişilik kazanır. Resmi senetle vakıf kurma işlemi temsilci aracılığıyla yapılabilir. Vakıf senedinde vakfın adının, amacının, bu amaca özgülenen mal ve hakların, vakfın örgütlenme ve yönetim şeklinin ile yerleşim yerinin gösterilmesi zorunludur.

VAKIFLARIN YÖNETİMİ

Yeni vakıfların yönetim organı vakıf senedine göre oluşturulur. Yöneticilerin çoğunluğunun Türkiye'de yerleşik bulunması zorunludur. Bu vakıfların organlarında ölüm, istifa ya da herhangi bir nedenle eksilme olduğu takdirde vakıf senedindeki hükümlere göre eksiklik tamamlanır. Haklı sebepler varsa mahkeme, vakfın yönetim organı veya Genel Müdürlüğün istemi üzerine diğerinin yazılı görüşünü aldıktan sonra vakfın örgütünü, yönetimini ve işleyişini değiştirebilir. Vakıflar, varlıklarını, ekonomik kural ve riskleri gözetmek suretiyle değerlendirirler, paralarını Türkiye'de kurulu bankalara yatırır.

VAKIFLARIN DENETİMİ

Vakıf yöneticileri, yıl sonundan itibaren altı ay içerisinde yapılacak iç denetim rapor ve sonuçlarını Vakıflar Yönetmeliği'nin Ek-7'deki forma uygun olarak düzenleyerek rapor tarihini takip eden iki ay içerisinde ilgili bölge müdürlüğüne göndermekle yükümlüdürler. Yeni vakıflar şube ve temsilciliklerini de denetleyerek her yıl verecekleri raporlarda bu alt birimlerle ilgili bilgilere yer verirler. Vakıfların, şube ve temsilciliklerinin amaca ve yasalara uygunluk denetimi ile iktisadi işletme ve iştiraklerinin faaliyet ve mevzuata uygunluk denetimi Genel Müdürlükçe yapılır. Vakfın tüm iş ve işlemleri iç denetim kapsamındadır. Yeni vakıflar, vakıf senedinde hüküm bulunmak kaydıyla amaçlarını gerçekleştirmek üzere şube veya temsilcilik açabilirler.

Beyanname verme yükümlülüğü

Vakıf yöneticileri, Vakıflar Yönetmeliği Ek-2'deki beyannameyi eksiksiz doldurup her takvim yılının ilk altı ayı içerisinde bölge müdürlüğüne vermek ve elektronik ortamda göndermek zorundadırlar.

Bağış ve yardımlar

Vakıflar; yurtdışındaki kişi, kurum ve



Mümin PEKÇAN

Yerlinli Mali Müşavir-SPK Bağımsız Denetçi
ymm@pekcandenetim.com

kuruluşlardan alacakları nakdi bağış ve yardımlar ile yurtdışındaki benzer amaçlı vakıf ve derneklere yapacakları nakdi bağış ve yardımları banka aracılığı ile yaparak bir ay içerisinde bölge müdürlüğüne bildirirler.

Taşınmaz mal bildirimleri

Vakıflar, iktisap ettikleri veya değiştirdikleri taşınmazlarla ilgili bilgileri tapuya tescilden itibaren bir ay içerisinde Vakıflar Yönetmeliği Ek-5'teki formu doldurarak bölge müdürlüğüne vermekle yükümlüdürler.

İktisadi işletme ve şirket kurulması

İktisadi işletme ya da şirket kuran veya kurulmuş herhangi bir şirkete iştirak eden vakıflar, Vakıflar Yönetmeliği Ek-6'daki formu doldurarak bir ay içerisinde ilgili bölge müdürlüğüne gönderirler.

Beyanname ve bildirimlerin incelenmesi Yapılan tebligata rağmen, vakıflardan istenen beyanname ve bildirimlerin verilmesi veya eksik verilmesi hallerinde Vakıflar Kanunu'nun 11'inci maddesi gereğince idari para cezası uygulanır. Bölge müdürlüğüne beyanname ve bildirimlerin birer örneği Genel Müdürlüğe gönderilir.



kurumsal hediyelikler



M.K.Paşa Mah. Orhangazi Cad. No: 96/1

16860 İznik / BURSA

Tel: 0 224 757 52 39 Fax: 0 224 757 06 21

www.cinici.com.tr

Sinerji Toplantısı'nın konuğu Turhan oldu

Balkan Rumeli Sanayicileri ve İş Adamları Derneği'nin 11. Sinerji Toplantısı'na katılan Borsa İstanbul Başkanı İbrahim Turhan, BİST hisselerinin 2016'da halka arz edileceğini söyledi.



Balkan Rumeli Sanayicileri ve İş Adamları Derneği tarafından Mercedes Benz Menajerler Bursa ile Türkiye Ekonomi Bankası (TEB) ana sponsorluğunda düzenlenen 11'inci Sinerji Toplantısı'nda konuşan Borsa İstanbul (BİST) Yönetim Kurulu Başkanı İbrahim Turhan, başarılı olan şirketlerin hepsinin ya da dünya ölçeğinde rekabet eden şirketlerin hepsinin sermaye piyasasıyla iç içe girmiş şirketler olduğunu söyledi.

Borsa İstanbul hisselerinin de 2016'nın başında halka arz edileceğini kaydeden Turhan, "Biz de Borsa İstanbul olarak 2013 yılında AŞ. haline geldik. İstanbul Menkul Kıymetler Borsası, İstanbul Altın Borsası ve İzmir'de faaliyet gösteren Madeni İşler ve Opsiyon Borsası'nı birleştirdik ve Borsa İstanbul adıyla bir AŞ. olarak kurduk. Hemen ilk yaptığımız şey bu anonim şirkete küresel bir ortak almak oldu. Çünkü dünyaya şu mesajı vermek istiyoruz, biz ulus-

lararası en iyi uygulama neyse, onu hayata geçireceğiz. Adil, şeffaf, hesap verebilir ve sorumluluk sahibi olacağız. Allah nasip ederse 2016'nın başında da halka arzımızı gerçekleştireceğiz. Yani Borsa İstanbul bir AŞ olarak halka arz olacak" diye konuştu.

Turhan, "Yeni Türkiye'de Yeni Ekonomi ve Sermaye Piyasalarının Sunduğu Fırsatlar" konulu sunumunu "Bursa benim gerçek vatanım sayılır. Hiç endişe etmenize gerek yok; Borsa İstanbul emrinize amade" diyerek tamamladı.





KÂRLILIKLAR AZALDI

Gecenin ev sahibi Balkan Rumeli Sanayicileri ve İş Adamları Derneği Başkanı Dr. Aytuğ Onur ise geçmişe oranla her sektörde kârlılığın azaldığına dikkat çekerek, "Maliyetlere hassaslaştığımız bu dönemlerde geçmişe oranla her sektörde kârlılıklarımız azaldı. Risk yönetimi ortaya çıktı. Bununla birlikte işletmelerimizin arzu ettiğimiz sıçramayı yapamaması da kârlılığı düşürdü. Uzlaşma kültüründen feyz alarak günümüzün zorlu iş koşullarında ortaklık kültürüne, kurumsallaşmaya değişime açık olmak istiyoruz. Artık bilgi ve sanayi toplumunda 'Benim olsun, küçük olsun' düşüncesinden kurtulmalıyız. Başarılı olmak için şirketlerimiz güçlü bir sermaye yapısına ihtiyaç duymaktadır.

İşletmelerimize sermaye sağlamanın en etkin yolu halka arzdır. Halka arz ile sıfır maliyetle sermaye sağlayabiliriz. Kurumların sağlıklı ve uzun ömürlü olmalarını sağlamak için halka açılmak çok önemlidir. Halka arz ve kurumsallaşma iç içe geçmiştir. Biri olmadan öteki total kalır" diye konuştu.

BAŞARILI BİR YIL OLDU

Onur, şöyle devam etti: "Yılın son çeyreği içindeyiz ve bütününe baktığımızda başarılı bir yılı geride bırakıyoruz. Global ekonomide 2008 krizinin etkileri hâlâ daha devam ederken ve ülkemizin dört bir tarafı gerek ekonomik açıdan gerekse siyasi ve idari istikrarsızlıkların etkisiyle adeta yangın

yeriyken, biz istikrarın oluşturduğu ortamda işlerimizi başarıyla sürdürebiliyoruz. Bakınız, her şeyden önce bu yıl iki seçim geçirdik ve ekonomimizin bu seçimlerden etkilenmediğini gördük. Bu durum Türkiye ekonomisinde istikrarın kalıcılığını bir kez daha teyit etmiştir. Artık kınlgan yapı geride kalmıştır. Sadece bu yıla değil, son 10 yıla baktığımızda bu örnekleri artırabiliriz. Dünyada ve özellikle bölge-



mizde yaşanan olumsuz koşullara rağmen Türkiye ekonomisi istikrarlı bir şekilde 19 çeyrektir büyümesini devam ettirmektedir. Hükümetimizin kısa süre önce açıkladığı ve 2015-2017 yıllarını kapsayan, enflasyon, cari açık, büyüme olmak üzere ekonomideki üç önemli yapısal sorun alanına odaklanılmış durumdaki orta vadeli program da geleceğe ilişkin ciddi ve belirleyici bir yol gösterici durumundadır. Önümüzdeki ayların üretim maliyetlerinin rekabet koşullarına uygun olduğu, AR-GE ve inovasyonun desteklenerek katma de-



ğeri yüksek ürünlerin önünün açıldığı ve Türkiye'nin orta gelir tuzağından kurtulduğu yeni bir dönem olacağını düşünüyoruz. Bu arada enflasyon maalesef beklentilerin üzerinde seyrediyor. Döviz kurundaki dalgalanma ise zaman zaman belirsizlikler yaratabiliyor.”

BİST'TE 18 BURSA FİRMASI

Borsa İstanbul'da 428 şirketin işlem gördüğünü ve bunların sadece 18'inin Bursalı olduğuna değinen Dr. Onur, “Kurumsal yönetim endeksi çalışmasında da 56 şirket yer alıyor. Bursa'dan bu listede hiçbir şirket bulunmuyor. Burada kurumsallaşmanın önemi ortaya çıkıyor ki kurumsal yönetim ilkeleri olarak kabul edilen hissedarların hakları, hissedarların adil muamele görmesi, doğrudan çıkar sahibi olan kesimlerin rolü, kamuoyuna açıklama yapma ve şeffaflık ile yönetim kurulunun sorumluluklarına ilişkin uygulamalar şirketleri farklılaştırıp ön plana çıkartıyor” ifadelerini kullandı.

YATIRIMLAR ARTMALI

Gecede bir konuşma yapan BİTSO Yönetim Kurulu Başkanı İbrahim Burak da “Dünyadaki ilk on ekonomi arasına girmek istiyorsak, yatırımlarımızı artırmamız gerekiyor” diyerek, şunları söyledi: “Yatırımlarımızı artırmanın en önemli unsurlarından bir tanesi ise ihtiyacımız olan yeterli finansmana ulaşmak. Bu an-

lamda Türkiye'nin hem bireysel, hem de kurumsal düzeyde tasarruf konusundaki açığını incelediğimizde gerçekten paraya ulaşmanın çok kolay ve ucuz olmadığını görüyoruz. ISO 500'deki şirketleri incelediğimizde neredeyse kârlılıklarının yüzde 60'ını finansman giderlerine harcadığını görüyoruz. Bütün bunlar aslında şirketlerimizin sermaye piyasasına açılmasının ne kadar önemli olduğunu da bize göstermekte. Şirketlerimizin borsaya açılmada çekindikleri bazı hususlar var. Bu hususlar konusunda da mutlaka şirketlerimizle ilgili bir çalışma yapmamız gerekiyor. Çünkü şirketlerimizin çok büyük bir kısmı aile

şirketi. Maalesef Türkiye'deki işletmelerimizin yüzde 80'i daha beşinci yılını doldurmadan kapanıyor. Yine yüzde 10'u da 10 yılını tamamlayamadan kapanıyor. Yani artan rekabet ve kurumsallaşamama gibi sorunlar, maalesef şirketlerimizin ömürlerini de kısaltmakta.” Birçok davetlinin katıldığı ve yeni üyelere rozetlerinin takılıp üyelik belgelerinin de verildiği 11'inci Sinerji Toplantısı'nun sonunda programa sponsor olan firmalara ve konuşmacılara teşekkür plaketi takdim edildi.



Prestijli Etkinlikler,

Mükemmel Organizasyonlar



 **SALON YAKUT**
500 kişi kapasiteli

 **SALON ZÜMRÜT**
300 kişi kapasiteli

 **SALON SAFİR**
120 kişi kapasiteli

Kristal
BANQUET



Bayi Toplantıları Lansman Etkinlikleri Konferanslar Sempozyumlar Seminerler Ödül Törenleri Kutlama Etkinlikleri Okul Organizasyonları Sinema Organizasyonları Okuma Bayramı Etkinlikleri Mezuniyet Organizasyonları Kurumsal Eğitim Organizasyonları
Bayi Toplantıları Lansman Etkinlikleri Konferanslar Sempozyumlar Seminerler Ödül Törenleri Kutlama Etkinlikleri Okul Organizasyonları Sinema Organizasyonları Okuma Bayramı Etkinlikleri Mezuniyet Organizasyonları Kurumsal Eğitim Organizasyonları
erler Ödül Törenleri Kutlama Etkinlikleri Okul Organizasyonları Sinema Or-

PLAZA16

KONGRE & ETKİNLİK MERKEZİ

İhsaniye Mahallesi İmece Sokak No: 2/18 Nilüfer / BURSA T: 0.224 240 29 09 - 08 - 07

www.plaza16.com.tr

Pamukçular Group



'Sıra Bursa'nın tanıtımında'

Büyükşehir Belediye Başkanı Recep Altepe, tarihi ve kültürel mirasını yenileyerek UNESCO listesine dahil olan Bursa'da sıranın kentin tanıtımına geldiğini söyledi.

Balkan Rumeli Sanayicileri ve İş Adamları Derneği ile Bursa Mühendis ve Mimar İşadamları Derneği (BUMİAD) tarafından 'UNESCO Dünya Mirası Bursa' konulu konferans düzenlendi. Bursa Ticaret ve Sanayi Odası (BTSO) Meclis Salonu'nda gerçekleştirilen konferansa; Büyükşehir Belediye Başkanı Recep Altepe, Bursa Vali Yardımcısı Samet Ercoşkun, BTSO Meclis Başkanı Remzi Topuk, Dünya Mirası Gezginleri Derneği Başkanı Atilla Ege, BUMİAD Başkanı İlker Özarıslan ve Balkan Rumeli Sanayicileri ve İş Adamları Derneği Başkanı Aytuğ Onur ile davetliler katıldı. Konferansın açılışında konuşan Büyükşehir Belediye Başkanı Recep Altepe, UNESCO sürecinde yapılan çalışmalara, kentin tarihi ve turistik özelliklerinin açığa çıkartılması yönündeki faaliyetlere ve bundan sonra yapılması gerekenlere değindi. Bursa'nın Bitinya'dan Roma dönemine, Osmanlı döneminden yakın Cumhuriyet tarihine

kadar birçok medeniyete ev sahipliği yaptığını, kentin hemen her bölgesinde farklı dönemlere ait tarihi eserlerin bulunduğunu kaydeden Başkan Altepe, 10 yılı aşkın süredir yapılan çalışmalar neticesinde kente bulunan tüm tarihi eserlerin ayağa kaldırıldığını, yeniden hayat verilerek turizme kazandırıldığını ifade etti.

14 YILLIK RÜYA GERÇEK OLDU

Konuşmasında Katar'ın başkenti Doha'da alınan UNESCO Dünya Kültür Mirası Listesi'ne de değinen Başkan Altepe, Bursa'nın aldığı bu paye ile bünyesinde evrensel değerler taşıdığını tüm dünyaya kabul ettirdiğini söyledi. UNESCO listesine girme yönündeki çalışmaların 2000'li yıllarda başladığını ve 2009 yılında Büyükşehir Belediyesi bünyesinde Alan Başkanlığı kurulmasıyla hız kazandığını vurgulayan Başkan Altepe, 15-25 Haziran 2014 tarihleri

arasında Katar'da yapılan UNESCO toplantısıyla sona erdiğini hatırlattı. Bursa'nın tarihi tüm semtlerinin UNESCO tarafından koruma altına alınmasıyla 14 yıllık rüyanın gerçeğe döndüğünü ifade eden Başkan Altepe, "Yaptığımız çalışmaların bugün meyvelerini topluyoruz. Bunun en güzel örneği Bursa'mızın UNESCO Dünya Kültür Mirası Listesi'ne girmesidir. Bu ne ifade ediyor? Bursa'nın evrensel değerler taşıdığını artık bütün dünyanın kabul ettiği anlamına geliyor" dedi.

ASIL İŞ BUNDAN SONRA

Büyükşehir Belediye Başkanı Recep Altepe, UNESCO listesine dahil edilmenin sonuç anlamına gelmediğini, asıl işin bundan sonra başladığını söyledi. Zirveye çıkmanın zor fakat zirvede kalmanın çok daha zor olduğunu vurgulayan Başkan Altepe, Bursa'nın sahip olduğu değerleri önce Türk insanına daha sonra da yabancılara tanıtacaklarını

ifade etti. Tek başına tarihi eserlerin turizm için yeterli olmadığını, Londra, New York, Paris gibi gerçek anlamda marka kent olmanın insan kalitesiyle, tarihi anlayışın ilişkilere dökülmesiyle eşdeğer durum arz ettiğini belirten Başkan Altepe, "Bizim için asıl iş bundan sonra başlıyor. Tarihi doku orada yaşayan insanların yaşam biçimiyle değer kazanır. Alanlarda yaşayan kişilerin, esnaf ve sanatkarların birbirleriyle ilişkileri, ahilik kültürü, külliye çevresindeki mahallelerin eskiden beri kendi isimleriyle var olması ve komşuluk ilişkilerinin hâlâ buralarda sürmesi, hanlar bölgesi ve sultan külliyesi açısından önem taşımaktadır. Cumalıkızık'ta ise köy halkının oradaki yaşam tarzını yüzyıllardan beri aynı şekilde sürdürmesi, somut olmayan kültürel miras bağlamında dikkat çekicidir. İnanyorum ki Marka Kent Bursa'nun geleceğini elbirliği ile inşa edeceğiz" diye konuştu.

Bursa Vali Yardımcısı Samet Ercoşkun ise, Bursa'nun UNESCO kararıyla tarihi bir başarıyı yakaladığını ifade ederek, başta Büyükşehir Belediye Başkanı Recep Altepe olmak üzere emeği geçenleri kutladı. BTSO Meclis Başkanı Remzi Topuk da, UNESCO kararının 'Bursa'nun ekonomideki başarılarının sürdürülebilirliğini sağlamak ve uluslararası cazibe merkezi haline gelmesi açısından' çok önemli olduğunu dile getirdi. BTSO olarak kendilerinin de Büyükşehir Belediyesi'yle ortaklaşa düzenledikleri 'Payitaht Çarşısı' projesiyle çarşı esnafına vizyon kazandırmak istediklerini ifade eden Topuk, "Türkiye için önemli olan şehrimiz artık bir dünya mirası. Bu süreçte emeği büyük olan Başkanımız Recep Altepe'ye ve emeği geçenlere teşekkür ediyorum" şeklinde konuştu.

Balkan Rumeli Sanayicileri ve İş Adamları Derneği Başkanı Aytağ Onur ise artık ülkelerden çok şehirlerin yanışta olduğunu ve Bursa'nun UNESCO'nun aldığı bu kararla diğerlerinden bir adım öne geçtiğini vurguladı. Kararın alınmasında büyük emeği olan ve gecesini gündüzüne katan Büyükşehir Belediye Başkanı Recep Altepe ve ekibine teşekkür eden Onur, işadamları olarak bu farkındalığı kullanarak Bursa'yı turizmde hak ettiği değerlere taşıyacaklarını ifade etti.

4 BİN ÖĞRENCİYE EĞİTİM

Türkiye'nin UNESCO'nun kuruluş sözleşmesini imzalayan 10'uncu ülke olduğunu söyleyen Dr. Onur, "Dünya Mirasları programı sadece turistik bir program değil.



Aynı zamanda milletlerin birbirine olan saygı ve hoşgörüyü geliştirdiği, kültürel değerlerine farkındalık oluşturduğu bir program. Bu programın bir parçası olmaktan çok mutluyuz. Önümüzdeki dönemde bu bilincin toplumsal olarak yayılması için bu programı 4 bin civarında öğrenciye duyurmayı hedefliyoruz. daha detaylı programlar düzenleyeceğiz. Önümüzdeki sene düzenleyeceğimiz Balkan Haftası'nda da Balkan coğrafyasında Türkiye dahil 66 tane kültürel miras var ve biz bu hafta içinde bunların işleneceği aynı bir program düzenleyeceğiz. Böylece de kültürel hoşgörüyü egemen kılmak istiyoruz" diye konuştu. UNESCO'nun kardeş okulları ağının olduğundan bahseden Dr. Aytağ Onur, Balkan Rumeli Sanayicileri ve İş Adamları Derneği olarak bu projede de yer alacaklarını söyledi.

Konferansın açılışında söz alan BUMİAD Başkanı İlker Özerslan ve Büyükşehir Belediye eski Başkanı Erdoğan Bilenser de

UNESCO çalışmalarının tarihsel sürecine ve Başkan Altepe'nin bu süreçteki rolüne



değindi. Konferansın açılışında; Balkan Rumeli Sanayicileri ve İş Adamları Derneği Başkanı Aytağ Onur ile BUMİAD Başkanı İlker Özerslan, günün anısına Başkan Altepe'ye teşekkür plaketi takdim etti.



Yeni projeler için beyin fırtınası



Balkan Rumeli Sanayicileri ve İş Adamları Derneği Bursa için Projeler Komitesi üyeleri, kente yön verecek yeni projeler üzerinde çalışıyor.

Balkan Rumeli Sanayicileri ve İşadamları Derneği, Bursa için projeler üretmeye devam ediyor. Balkan Rumeli Sanayicileri ve İş Adamları Derneği Bursa için Projeler Komitesi üyeleri bir araya gelerek, yeni dönemde üretilebilecek projeler hakkında fikir alışverişinde bulundu. Toplantıda, Derneğin önümüzdeki dönemde birçok yeni projeye imza atacağını ifade eden Komite Başkanı Sinem Toplan, "Bursa için Projeler Komitesi olarak, geçtiğimiz

dönemde bazı projeleri Yönetim Kurulu'muza sunduk. Bu projeler önümüzdeki dönemde bir bir hayata geçecek. Önceliğimizi e-mobilite kapsamında elektrikli ulaşım araçlarının şehrimizde kullanımını yaygınlaştırmak olarak belirledik ve bu konuda çalışma gruplarımızı oluşturduk. Ayrıca şehrimizin ulaşım haritası ve tarihi bölge haritasını tek bir haritada bileştirerek yerli ve yabancı turistlere kılavuzluk etmesi için 'cep kitapçığı' çalışmalarımıza hız

kazandırdık" diye konuştu. Toplantıların devam edeceğini kaydeden Toplan, projeleri yakın zamanda Yönetim Kurulu'na sunacaklarını söyledi.

Yeni nesil villa



0532 615 84 61
0224 482 50 14





Nilüfer Çayı'ndaki kirlilik mercek altına alındı

'Geçmişten Geleceğe Nilüfer Çayı' panelinde Nilüfer Çayı'ndaki kirliliğin sona erdirilmesi için yapılması gerekenler tartışıldı.

Balkan Rumeli Sanayicileri ve İş Adamları Derneği, Bursa Mimar ve Mühendis İşadamları Derneği, Çevre Mühendisleri Odası Bursa Temsilciliği ve Bursa Ticaret ve Sanayi Odası Çevre ve Temiz Üretim Konseyi işbirliğinde düzenlenen 'Geçmişten Geleceğe Nilüfer Çayı' paneli, çok sayıda akademisyen, uzman ve öğrenciyi bir araya getirdi.

SANAYİCİLER İSTEKLİ

Nilüfer Çayı'nın gelecekte nasıl temizleneceğine dair fikirlerin paylaşıldığı ve çözüm önerilerinin masaya yatırıldığı panelin açılışında konuşan Balkan Rumeli Sanayicileri ve İş Adamları Derneği Başkanı Dr. Aytuğ Onur, "Nilüfer Çayı'nı konu alan son çalışmanın üzerinden tam olarak 5 yıl geçmiş. Biz bundan 5 yıl sonra değil, 5 ay sonra tamamen çözümün konuşulduğu bir toplantı daha gerçekleştirmek istiyoruz. Nilüfer Çayı'nın kirletilmesinde

suyu kullanan herkesin payı vardır. Kirliliği ortadan kaldırma noktasında sanayicilerin istekli olduğunu görüyor ve inisiyatif alınması gerektiğini düşünüyoruz" dedi.





YENİ OSB'LER KİRLİLİĞİ ÖNLEYECEK

Sanayicilerin büyük bir bölümünün bilinçli hareket ettiğini ifade eden Dr. Onur, bu konuda Valilik, Büyükşehir Belediyesi ve BTO'nun kararlı çalışmalar yürüttüğünü söyledi. BTO olarak, sanayi bölgelerinin dışında kalan fabrikaların bir araya toplanması için çalıştıklarını da sözlerine ekleyen Dr. Onur, bu çalışmanın kirliliğin önüne geçeceğini belirtti.

Bursa Büyükşehir Belediye Başkan

Vekili Atilla Ödünç, BUMİAD Başkanı İlker Özaslan, Çevre Mühendisleri Odası Bursa Temsilcisi Dr. Efsun Dindar, BTO Çevre ve Temiz Üretim Komisyonu adına Ahmet Aygün'ün de konuşma yapmasının ardından geçilen panelin iki oturumunun moderatörlüğünü de Prof. Dr. Kamil Salihoğlu yaptı. Temiz Nilüfer Çayı'na nasıl ulaşılabileceğinin konuşulduğu ilk oturumda ÇMO Genel Başkanı Baran Bozoğlu, Uludağ Üniversitesi Çevre Mühendisleri Öğretim Üyesi Prof. Dr. Feza Karaer ve Ziraat Mühendisleri Odası Bursa Şubesi



Başkanı Doç. Dr. Ertuğrul Aksoy konuşurken, çözüm önerilerinin ele alındığı ikinci oturumda ise BUSKİ Genel Müdürü İsmail Hakkı Çetinavcı, DSİ 1. Bölge Müdürlüğü Su Kalitesi İşleme Başmühendisi Hilal Yıldız Akbulut, Bursa Çevre ve Şehircilik İl Müdürlüğü'nden Gülşen Usta ve Orman ve Su İşleri Bakanlığı Su Kalitesi Yönetimi Daire Başkanlığı Şube Müdürü Sibel Mine Güçver söz aldı.

Panelin sonunda Balkan Rumeli Sanayicileri ve İş Adamları Derneği Başkanı Dr. Aytuğ Onur, BUMİAD Başkanı İlker Özaslan, ÇMO Bursa Temsilcisi Dr. Efsun Dindar ve BTO Çevre ve Temiz Üretim Komisyonu'ndan Ahmet Aygün panelistlere birer teşekkür plaketi verdiler.



'Geçmişten Geleceğe Nilüfer Çayı' paneli sonuç bildirgesi

Nilüfer Çayı, Marmara Bölgesi'nin önemli akarsularından biridir. Keles ilçe merkezinin 10 kilometre kuzeydoğusundan, Tepel Dağı'nın güneybatı yamaçlarından doğmaktadır. Oldukça dar bir vadi içinde akmaktadır.

-Bursa ili sınırları içerisindeki uzunluğu 168 kilometre (km), ortalama su hacmi yıllık 458.848.800 metreküp (m³), su toplama havzası 680 kilometrekare (km²), yıllık ortalama debisi 16,77 m³/saniyedir.

-Nilüfer Çayı'nın önemli bir kısmı Su Kirliliği Kontrolü Yönetmeliği'ne göre 4. sınıf (çok kirlenmiş su) ve 3. sınıf (kirlenmiş su) özelliği taşımaktadır. Endüstriyel kaynaklı atık suların arıtılmadan çaya deşarj edilmesi ve kanalizasyon şebekesine bağlanmamış evsel nitelikli atık suların doğrudan çaya bırakılması kirliliğin ana sebebidir.

-Evsel ve Endüstriyel Kirlilik İzleme Programı (EKİP) kapsamında, Çevre ve Şehircilik Bakanlığı tarafından Susurluk Havzası'nda toplam 17 noktada mevsimsel izleme çalışması yürütülmektedir. Havzada yer alan Nilüfer Çayı'nda ise 4 adet izleme noktası bulunmaktadır.

-En kirli noktalar; SU-15 noktası (Nilüfer Çayı, Çekrice Köyü, Nilüfer/Bursa) başta

olmak üzere, SU-14 (Nilüfer Çayı, Osmaniye/Bursa) ve SU-16 (Nilüfer Çayı, Karacabey/BURSA) noktası olarak görülmektedir.

-Nilüfer Çayı'nda; SU-13 noktası kısmen evsel baskı, SU-14 noktası doğu bölgesi etkisi (Kestel OSB, Gürsu OSB, Barakfaki Sanayi Bölgesi (ağırlıklı tekstil), Yeşim Tekstil baskısı), SU-15 noktası Hasanağa OSB, Nilüfer OSB, Bursa OSB, Kayapa Islah OSB, Küçük Sanayi, Akçalar Sanayi Bölgesi, Demirtaş OSB baskısı ve SU-16 noktası tarımsal ve evsel baskı altında bulunmaktadır.

-Çevre ve Şehircilik İl Müdürlüğü tarafından kirliliğin gerçek zamanlı olarak tespit edilmesi ve önlemlerin alınabilmesi için 2012/24 sayılı 'Gerçek Zamanlı Uzaktan Atık Su İzleme Sistemi Çalışmalarına Dair Genelge' kapsamında debisi 10.000 m³/gün ve üzerinde olan tesislerin arıtma tesis çıkışlarına, gerçek zamanlı sürekli izleme istasyonları kurularak, kirlilik seviyeleri anlık olarak izlenmeye başlanmıştır. Bursa genelinde veri entegrasyonu tamamlanan ve anlık izleme yapılan tesis sayısı 10'dur. Anlık olarak pH, sıcaklık, çözülmüş oksijen, iletkenlik, debi ve akış hızı ölçülmektedir. Ayrıca bahse konu genelge kapsamında debisi 5.000-10.000 m³/

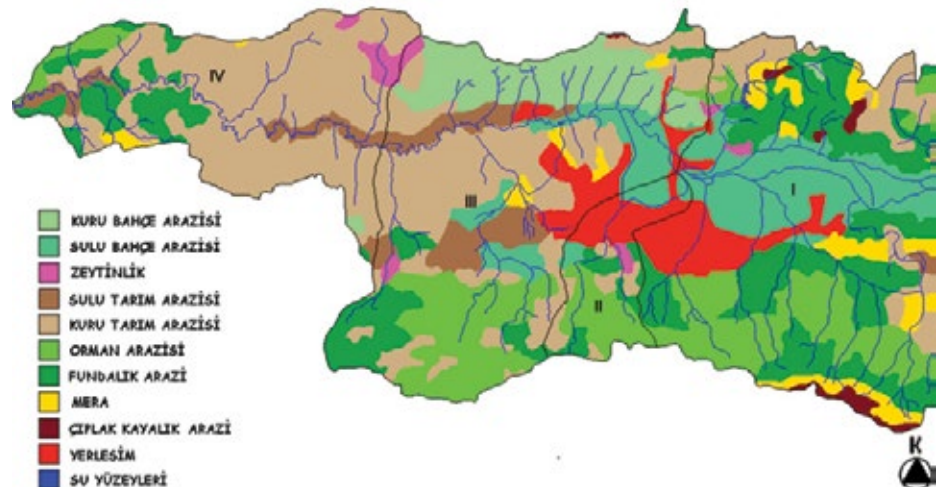

gün olan tesislerin de izlenmesine yönelik çalışmalar başlatılmıştır.

-BUSKİ tarafından planlanan atıksu arıtma tesisleri Gemlik, Küçük Kumla, Kurşunlu



(Kumsaz), Mudanya, Nilüfer (Badırğa), Akçalar bölgelerindedir. Bu projeler Alman Kalkınma Bankası ve BUSKİ ortak finansmanı ile gerçekleştirilecek olup, ihale süreçleri devam etmektedir.

-İnşaatı devam eden ve 2014 sonunda devreye alınması planlanan atıksu arıtma tesisleri Orhangazi, Yenişehir, İznik ve Orhaneli'dir.

-Nilüfer Çayı kirliliğine etki eden faktörler ve baskılar; boya, deri, tekstil, otomotiv, gıda gibi farklı karakteristiklere sahip birçok endüstriyel atıksu deşarjı, Deliçay'ın doğduğu bölgede S.S. Yeşil Çevre Atıksu Arıtma Tesisi'nin yetersiz olması sebebiyle, Gürsu ve Kestel bölgelerinde arıtılmadan deşarj eden atık sular, şehrin güneyinde Çalı ve Kayapa bölgelerinden ve kanalizasyon bağlantısı olmayan diğer bölgelerden gelen arıtılmamış atık su, şehir merkezinde bazı yerlerde atık su şebekesinin ve yağmur suyu şebekesinin birleşik olması, tarımsal faaliyetlerden meydana gelen kirlilik olarak sıralanmaktadır.

-Alıcı ortama yapılan endüstriyel atıksu deşarjlarına uygulanan denetimin etkinleştirilmesi, endüstriyel nitelikli atıksu arıtma tesisleri inşasının yaygınlaştırılması, kent içi kontrolsüz atık su deşarjlarının önlenmesi anlamında tekil endüstrilerin organize sanayi bölgeleri içerisindeki alanlara taşınması ve tüm arıtma tesislerinin etkin

işletimlerinin sağlanması, sanayinin temiz üretim teknolojilerini kullanması önem arz etmektedir. Çaya atık su deşarjı yapan atıksu arıtma tesislerinin yeterliliklerinin irdelenerek, ileri arıtma tekniklerinin kullanımının yaygınlaştırılması da gereklidir.

-Çaydan sulama amaçlı suyun çekilerek tarımın yaygın olarak yapıldığı, site yerleşimlerinin yoğun olarak artmakta olduğu, kentin batı bölgesinde ve doğu bölgesinde kirlilik yükünün artan yönde eğilim gösterdiği tespit edilmiştir. Bu nedenle, noktasal ani deşarjların ve muhtemel arıtılmamış evsel atık su bağ-

lantılarının önlenmesi, yayılı kaynaklardan gelen kirliliğin önlenmesi amacıyla gübre ve tarımsal ilaç kullanımlarının kontrol altına alınması, doğaya uygun olanların kullanılmalarının sağlanması önem arz etmektedir.

-Çevre ve Şehircilik İl Müdürlüğü tarafından 2012 yılında 3039 adet tesis denetlenmesi sonucu 4.298.502 TL, 2013 yılında 3292 adet tesis denetlenmesi sonucu 4.941.233 TL ve 2014 yılı Eylül ayı sonu



itibariyle 2689 adet tesis denetlenmiş olup 5.078.489 TL idari para cezası uygulanmıştır. Kesilen para cezalarının Nilüfer

Çayı'na olan etkisi 2012 yılında 716.240 TL, 2013 yılında 358.363 TL ve 2014 yılı için (Eylül sonu) 316.761 TL'dir.

-Nilüfer Çayı Alt Havzası Su Kalitesi Eylem Planı, Orman ve Su İşleri Bakanlığı tarafından yürütülmektedir. Bu plan kapsamında 15 eylem adımı belirlenmiştir. Bunlar; kanalizasyon ve kolektör hatlarının inşa edilmesi, yağmur suyu kanalları ile atık su kanallarının ayrılması, kanalizasyon hattının tamamının arıtma tesisine giden hatlara bağlanması ve bu atık suların arıtılması, müşterek çamur bertaraf tesis-



lerinin kurulması, nüfusu 2000'den büyük yerleşim yerleri için atıksu arıtma tesislerinin yapılması, ıslah OSB'lerin kurulması, müşterek atıksu arıtma tesislerinin kurulması, deşarj standartlarında kısıtlamaya gidilmesi, sanayi tesislerinin temiz üretim teknolojilerini uygulamaya yönlendirilmesi, bölgedeki sanayileşmenin planlanması, yeraltı suyunun kullanımının azaltılması için sanayiye yerüstü sularından su tahsisi yapılması, denetimlerin sıklaştırılması, tarımsal kirlilik yönetimi, dere ıslahı, taşkın ve sel kontrolü çalışmalarının yapılması, İhlamur-Çınar vadisinin oluşturulmasıdır.

- Sonuç olarak söylenebilir ki doğal kaynakların sürdürülebilirliği, çevre sorunlarının çözümünde ana hedef olarak belirlenmelidir. Kısa vadeli hedefler yerine, uzun vadeli hedeflerin gözetildiği, mevcut ihtiyaçları karşılarken doğal çevreyi ve kaynakları bozmayayı amaç edinen ve geleceğe ait taleplerin karşılanmasını içeren bir yaklaşım sergilenmelidir. Çözüm; alternatifi olmayan doğal bir kaynak olan suyun daha planlı ve ekonomik kullanılması, su kaynaklarını tehdit eden sorunların belirlenmesi ve önlenmesi, su ve suya bağlı ekosistemlerin korunması, sürdürülebilir bir ekonomik büyümenin sağlanmasıdır.

‘Akademik odaların görüşleri çok önemli’

TMMOB Bursa İKK'nın toplantısına katılan Balkan Rumeli Sanayicileri ve İş Adamları Derneği Başkanı Aytuğ Onur, akademik odaların görüş ve desteklerinin kendileri için çok önemli olduğunu söyledi.

Balkan Rumeli Sanayicileri ve İş Adamları Derneği Yönetim Kurulu, Türk Mühendis Mimar Odaları Birliği (TMMOB) Bursa İl Koordinasyon Kurulu'nun (İKK) ekim ayı olağan toplantısına katıldı. Elektrik Mühendisleri Odası (EMO) Bursa Şubesi'nde gerçekleştirilen toplantıya; Makine Mühendisleri Odası (MMO) Bursa Şubesi, Peyzaj Mimarları Odası Bursa Şubesi, Çevre Mühendisleri Odası Bursa Şubesi, Maden Mühendisleri Odası Bursa Şubesi, Kimya Mühendisleri Odası Bursa Şubesi, Ziraat Mühendisleri Odası Bursa Şubesi, Jeofizik Mühendisleri Odası Bursa Şubesi, Gıda Mühendisleri Odası Bursa Şubesi ile Mimarlar Odası Bursa Şubesi'nin başkan ve temsilcileri katıldı.



ORTAK AKIL İLE HAREKET EDİYORUZ

Ziyarette konuşan Balkan Rumeli Sanayicileri ve İş Adamları Derneği Başkanı Dr. Aytuğ Onur, Bursa için ürettikleri projeleri ortak akıl ile hareket ederek meydana getirdiklerini söyledi. Dr. Aytuğ Onur, "Ortak akıl ile hareket etmeye oldukça önem veriyoruz. Bu çerçevede Bursa için hayata geçirmek istediğimiz projelerimizde akademik odaların da desteğini ve görüş-



şünü almak isteriz. Akademik odalarımızın destekleri ve görüşleri bizim için oldukça önemlidir. İnanyoruz ki sizlerin görüş ve destekleri Bursa için ürettiğimiz bu projelere önemli katkılar sağlayacaktır. Birlikte Bursa için daha fazla değer üreteceğiz" diye konuştu.

GÜVEN ODAKLI İŞBİRLİĞİ

Güven odaklı işbirlikleri sayesinde önemli başarıların altına imza atılabileceğini belirten Aytuğ Onur, "Birbirimize daha çok güven duymalı, birlikte hareket etmeliyiz. Ancak birbirimize güvenerek ve inanarak birtakım işleri ve projeleri hayata geçirebiliriz. Biz, akademik odaların Bursa'daki gücüne inanyor ve sizlerle ortak çalışma yapma arzusundayız. Bugün gerçekleştirdiğimiz bu ziyaret gibi ziyaretleri daha sık

gerçekleştirmeliyiz ki istediğimiz sonucu elde edelim" dedi.

GÜZEL İŞLER YAPACAĞIZ

Ziyaretten memnuniyet duyduklarını söyleyen EMO Bursa Şubesi Başkanı Remzi Çınar ise "Bursa'nın iki güzide sivil toplum kuruluşu bugün önemli bir toplantıda bir araya geldi. Bizlerin ortak noktası, gönüllülük esaslı ve topluma hizmet esaslı olarak çalışıyor olmamız. Bu çerçevede yapılan hizmetler ve çalışmalar oldukça önemli. Birlikte güzel işlere imza atacağımıza inanyorum. Bu yüzden de bundan sonraki süreçte daha sık bir araya gelmeliyiz" dedi. Konuşmaların ardından toplantıya katılan oda başkanları ile karşılıklı görüş alışverişinde bulunuldu.



LEVENT VATANSEVER

Gayrimenkul & Mülk Yönetimi



YATIRIMLARINIZIN GÜVENLİ ADRESİ



ESENTEPE MAH. GÜRLER CAD. NO: 95/B NİLÜFER/BURSA
TEL: 0224 247 92 47 FX: 0224 245 50 06
info@leventvatansever.com www.leventvatansever.com

Tarım her yönüyle masaya yatırıldı

Balkan Rumeli Sanayicileri ve İş Adamları Derneği ve Gıda Mühendisleri Odası Bursa Şubesi'nin düzenlediği konferansta tarımın ekonomideki önemi tartışıldı.



Balkan Rumeli Sanayicileri ve İş Adamları Derneği ile Gıda Mühendisleri Odası Bursa Şubesi tarafından "Gıda İşleme Tesislerinde Standartlara Uyum ile TKDK'nın IPARD Uygulamaları ve Hibe Destekleri" konulu konferans BAOB Konferans Salonu'nda gerçekleştirildi.

Konferansın açılışında konuşan Balkan Rumeli Sanayicileri ve İş Adamları Derneği Başkanı Dr. Aytuğ Onur, üretim, istihdam ve ihracat yönüyle tarımın, ülke ekonomisinde önemine işaret etti. Gıda Tarım ve Hayvancılık Bakanlığı 'Çiftçi Kayıt Sistemi'ne göre, Türkiye'de yaklaşık 2,3 milyon adet tarımsal işletmenin mevcut olduğunu söyleyen Onur, "Fakat maalesef başta küçük ve parçalı işletmeler olmak üzere, yeter-



siz teknoloji, örgütlenme ve rekabet gibi yapısal sorunlar nedeniyle, çalışan nüfusunuzun yaklaşık yüzde 25'ini istihdam ettiğimiz tarım sektöründe ancak 60 milyar dolarlık üretim yapabiliyoruz" dedi.

TÜRKİYE TARIM ÜLKESİ

Aytuğ Onur, Türkiye'nin bir tarım ülkesi olduğunu belirterek, şu açıklamalarda bulundu:

"Türkiye, pek çok özelliğiyle bir tarım ülkesidir. Bununla birlikte önümüzde ulaşılmaması gereken hedefler vardır. Gelirlerin artması ve ticaretin de büyümesiyle birlikte kişi başına düşen tüketim miktarının arttığı dünyada, ivmesi değişiklik gösterse de tarımın ve tarıma dayalı gıda ekonomisinin hacminin ve öneminin de buna bağlı olarak artması beklenmektedir.



Tarım, tarih boyunca ülkemizde başta sanayi olmak üzere, diğer sektörlerin de itici gücü olmuştur. Tarım ve tarıma dayalı sanayi ürünlerinin, ihracatında da önemli gelişmeler sağlanmıştır. Tarımın Türkiye ekonomisindeki önemi nisbi olarak azal-

lığı'nın aday ve potansiyel aday ülkelere destek amacıyla ortak tarım politikası, kırsal kalkınma politikası ve ilgili politikaların uygulanması ve yönetimi için uyum hazırlıklan Türk tarımının geleceği için önemlidir" ifadelerini kullandı.

larını esas alan doğrulukları ispatlanmış dokümanlardır. Standardizasyon uygulamalarının odağındaki temel unsur hiç şüphesiz insandır" diye konuştu. GMO Bursa Şubesi Başkanı Serkan Durmuş da "Gıda kalitesinin sağlanması ve tüketici sağlığının korunması tüm ülkelerin öncelikli hedeflerindedir. Geçmişte gıdalara ilişkin düzenlemeler daha çok gıda ticaretini düzenlemek amacıyla oluşturulurken, günümüzde ülkeler gıda sanayisindeki teknolojik gelişmeler ve yeni teknolojilerin kullanılması, küreselleşmeyle artan ticaret gibi nedenlerden dolayı gıda güvenliğine ilişkin kapsamlı değişiklikleri benimsemektedirler" dedi. Yapılan açış konuşmalarının ardından geçilen konferansın oturum başkanlığını Balkan Rumeli Sanayicileri ve İş Adamları Derneği Gıda Uzmanlık Komitesi Üyesi Sabriye Şen yaptı.

Konferansta; Bursa İl Gıda Tarım ve Hayvancılık Müdürlüğü, Kontrol Görevlisi Sibel Tokat, gıda işletmelerinde Onay Belgesi ve Modernizasyon hakkında bilgiler verirken, TKDK Bursa İl Koordinatörlüğü'nden Uzman Murat Kaplan Gıda İşleme Tesislerine IPARD Hibe Destekleri kapsamında açıklamalarda bulundu. Konferansta son olarak Proje Yöneticisi Nermin Yaman, IPARD Uygulamalarında Karşılaşılan Sorunlar ve Çözüm Önerileri hakkında bilgiler verdi. Konferans, konuşmacılara günün anısına teşekkür plaketi takdim edilmesiyle sona erdi.



mış olmakla birlikte, yurt içi gıda gereksiniminin karşılanması, sanayi sektörüne girdi temini, ihracat ve yarattığı istihdam olanakları açısından hâlâ büyük önem taşımaktadır."

Gıda işlemedeki standardizasyonun da büyük önem taşımakta olduğunu söyleyen Başkan Onur, "Üretimden ihracata kadar her alanda desteklenmesi ile birlikte gıda işlemedeki standardizasyon da büyük önem taşımaktadır. Bilhassa Avrupa Bir-

TEMEL UNSUR İNSAN

Balkan Rumeli Sanayicileri ve İş Adamları Derneği Gıda Komitesi Başkanı İskender İskenderoğlu ise konferansta yaptığı konuşmada, "Standartlar; insan sağlığını, can ve mal güvenliğini ön planda tutan, ürünlerin bir örnek, kaliteli, kullanım amacına uygun ve özellikle ekonomik olarak üretilmelerini öngören, bilimsel, teknik ve deneysel çalışmaların kesinleşmiş sonuç-

Tekstil Komisyonu hız kesmiyor

Balkan Rumeli Sanayicileri ve İş Adamları Derneği Tekstil Komisyonu, yaptığı çalışmalarla sektörün gelişimine ilişkin fikirler üretiyor.



Balkan Rumeli Sanayicileri ve İş Adamları Derneği Tekstil Komisyonu üyeleri bir araya gelerek, sektörü masaya yatırdı. Tekstil Komisyonu Başkanı Veda Girgin Eroğlu'nun başkanlığında yapılan toplantıya Yönetim Kurulu Başkanı Ayтуğ Onur'un yanı sıra Tekstil Komisyonu üyeleri Uğur Bocan, Mesut Emin Kılıç, Yaşariye Doğan, Süleyman İnan, Mete Megrel ve Emin Özyavuz katıldı.

BALKANLAR'A İHRACAT ARTMALI

Balkan ve Rumeli ülkelerine yapılan tekstil ihracatının artırılmasına yönelik konuların ele alındığı toplantıda konuşan Tekstil Komisyonu Başkanı Veda Girgin Eroğlu, üniversitelerle yapılacak çalışmaların önemine dikkat çekerek, "Tekstil sektörünün ülkemizde hızla yükselen bir grafiği olmasına karşın, bünyesinde birçok sıkıntıyı da barındırdığı yadsınamaz bir gerçektir. Bunların en önemlilerinden biri ara eleman sıkıntısıdır. Bu bağlamda komisyonumuz meslek yüksekokulları

ve üniversitelerle çalışmalar yürütecek, bu problemin çözümü konusunda fayda sağlayacaktır" dedi.

Tekstil sektörünün her geçen gün kendini yenileyen bir sektör olduğuna da vurgu yapan Eroğlu, "Zaman artık AR-GE ve inovasyon zamanı. Sektörümüz bu düşünceden hareketle sürekli kendini yenilemek zorundadır. Bizler, bu sektörün dinamikleri olarak, yenilikçiliğin değerli olduğuna inanıyoruz" diye konuştu.

BUTGEM ve KOSGEB'le yapılacak ortak çalışmalar ile gençleri teşvik etme konusunda da çalışacaklarını belirten Veda Girgin Eroğlu, komisyon olarak ürettikleri projeler ile tekstil sektörüne katkı sağlayacaklarını söyledi.

SORUNLAR GÖRÜŞÜLDÜ

Öte yandan Tekstil Komitesi'nin bir sonraki toplantısına Uludağ Üniversitesi Tekstil Bilimleri Ana Bilim Dalı Başkanı Prof. Dr. Aslı Hockenberger, Tekstil Mühendisleri Odası Bursa Şubesi Yönetim Kurulu Başkanı Füsun Tan Ekren, Kimya Mühen-

disleri Odası Bursa Şubesi Sayman Üyesi Kasım Altay ve Kimya Mühendisleri Odası Bursa Şubesi Tekstil Komisyonu Üyesi Melih Türman da katıldı. Bursa'da tekstil sektörünün markalaşma, kalifiye personel ve zaman zaman sektörde yaşanan firma enflasyonunun gündeme geldiği toplantıda; Komite Başkanı Veda Girgin Eroğlu, sektörün sorunlarına yönelik sonuç odaklı çalışmalar yapmak istediklerini belirterek, bunun için gerekli projeleri hayata geçireceklerini belirtti.

ÖĞRENCİ BULUŞMALARI YARARLI OLUR

Programda konuşan Uludağ Üniversitesi Tekstil Bilimleri Ana Bilim Dalı Başkanı Prof. Dr. Aslı Hockenberger, Tekstil Mühendisliği bölümünün ilk yıllardaki cazibesini yakalaması adına sektör temsilcilerinin öğrencilerle bir araya gelmesi ve onları destekleyici çalışmalara imza atmalarının önemli olduğunu vurguladı. Prof. Dr. Hockenberger, "Öğrencilerle gerçekleştirilecek buluşmalar, onların motivasyonunu artıracaktır. Bu da sektörün daha nitelikli ve istekli personele erişmesini sağlayacaktır" dedi.

Tekstil Mühendisleri Odası Bursa Şubesi Yönetim Kurulu Başkanı Füsun Tan Ekren, programda Kimya Mühendisleri Odası ve Tekstil Mühendisleri Odası Bursa Şubeleri tarafından bu yıl 15'incisi düzenlenecek ulusal ve uluslararası tekstil teknoloji ve kimyasındaki son gelişmeler sempozyumuna ilişkin bilgi verdi. Sempozyum için destek isteyen Ekren, "3 gün sürecek sempozyum bu yıl, 'Verimlilik, Çevre, Ekonomi ve İnsan' konu başlıklarını ele alacak. Sempozyuma ulusal ve uluslararası birçok akademisyen katılacak" diye konuştu.

Bursa'nın En Şekeri



www.kardelen.com

İSG'de neler olacak?

2014 yılını bitirmemize kısa bir süre kalmışken, iş sağlığı ve güvenliği ile ilgili yaşanan olumsuz ve kötü sonuçlu kazalar nedeni ile 2015 ve ilerleyen yıllarda bizleri daha da ağır yaptırımlar beklemektedir. Peki bu yaptırımlar neler olacak? Hazırlanan taslak yönetmelikler, Başbakan Ahmet Davutoğlu'nun yapmış olduğu açıklamalar sonucunda, işyeri hekimliği ve iş güvenliği uzmanlığı sürelerinin şu anki sürelere göre neredeyse 3 misli artırılaacağı, cezaların şu anki mevcut cezalara göre 400 misli artırılaacağı ile ilgili sonuçlar elde edilmiştir. 2015 yılı itibarı ile yapılacak yeni düzenlemelerden bir tanesi de ödül-ceza sistemidir. Şu anda tehlike sınıfınız ne oldursa olsun veya kaza sıklık oranınız ne olursa olsun iş kazası destek primi olarak herkes aynı yüzde diliminde SGK ödemesi yapmaktadır. Ancak yeni yapılandırılmalar sonrasında işletmelerin kaza sıklık oranlarına göre bu primde indirim yapılması veya artış yapılması söz konusu olacaktır. Tabii ki ister istemez aklımıza prim oranlarının artmaması için işverenler yaşanan kazaları bildirmezse sorusu da gelmeden olmuyor. Ne de olsa burası Türkiye!

ÖZENLİ VE İSTEKLİ OLMALI

Her ne olursa olsun işçilerin de işverenlerin de kendi hayatlarını riske atmaması, sağlıklarının bozulmaması ve işletmelerin daha çalışabilir bir ortam olması için iş sağlığı güvenliği konularında özenli ve istekli olmaları herkes açısından faydalı olacaktır.

Şu anki duruma bakacak olursak; İSG-KATİP sistemini bakanlık yetkilileri online olarak takip edebilmekte ve kimin anlaşma yaptığını veya yapmadığını görebilmektedir. Tehlikeli veya çok tehlikeli sınıfta olup, sistem üzerinden anlaşma yapmayanlara (yaklaşık 470.000 işyeri olarak açılmıştır) 2015 yılı itibarı ile anlaşma yapılmayan her ay için 11.202 TL cezanın tebliğ edileceği açıklamaları yapılmıştır.

Peki; 2015 yılı için cezalarda ne gibi değişiklikler oldu?

Bu arada torba yasa ile birlikte diğer sağlık personeli çalıştırma zorunluluğu sadece ve sadece çok tehlikeli sınıfta olan işletmeler için zorunlu kılınmıştır.

Bu sene yaşanan iş kazalarının boyutlarının ne kadar büyük ve ülke çapında olduğunu hepimiz yakından görmüş ve öğrenmiş olduk. Bugün bana bir şey

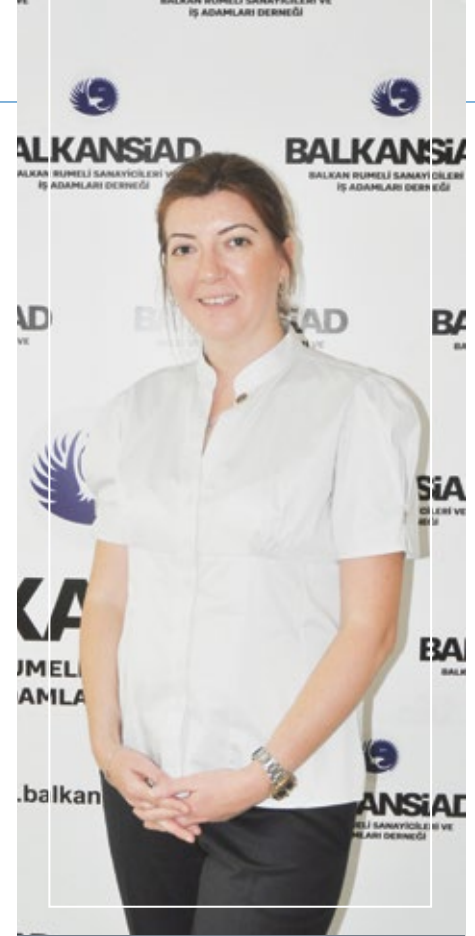

Nilüfer Akçakoca DEMİR
Çevre Mühendisi-İSG Uzmanı
Nilüfer OSGB Şirket Müdürü
nilufer@nosgb.com

olmaz zihniyeti ile hareket edenlerin hem kendilerine hem de tüm ülke vatandaşlarına zarar verdikleri yaşanan kazalar sonrasında açık ve net bir şekilde ortaya çıkmıştır. Soma'da yaşanan facianın sonuçlarından bir tanesi de sağ olan işçilerin hepsinin işsiz kalması olarak ülke ekonomisine yansımıştır. Tüm bunların olmaması için, geleceğimiz için iş sağlığı güvenliğine zaman ayıralım, yatırım yapalım, ek maliyet olarak bakmayalım. Bugün belki 1 lira harcarsınız ama yarın 10.000 lira harcamaktan kurtulursunuz. Kazasız ve cezasız günler dilerim.

Fiiil	01.01.2014 itibarıyla Ceza Miktarı YDO=%3,93	01.01.2015 itibarıyla Ceza Miktarı YDO=%10,11	Açıklama
İş güvenliği uzmanı çalıştırmamak.	5.601	6.167	TL / Her ay (Aykırılığın devamı halinde)
İşyeri hekimi çalıştırmamak.	5.601	6.167	TL / Her ay (Aykırılığın devamı halinde)
Diğer sağlık personeli çalıştırmamak.	2.800	3.083	TL / Her ay (Aykırılığın devamı halinde)

SEDEX

İŞ GÜVENLİĞİ
&
KAĞIT AMBALAJ



SEDEX

SDF DAYANIKLI TÜKETİM MALLARI AMBALAJ ve TEKSTİL PAZARLAMA SAN.ve TİC. LTD. ŞTİ.

Üçevler M. 72. Sk. Aknil Plaza No:6/C Nilüfer / BURSA
Tel. 0224 443 20 55 - Fax. 0224 443 20 56
Gsm. 0532 418 04 79



Geleneksel brunchta renkli görüntüler

Balkan Rumeli Sanayicileri ve İş Adamları Derneği üyeleri, geleneksel brunch'ta bir araya gelerek renkli bir buluşmaya imza attı.



Balkan Rumeli Sanayicileri ve İş Adamları Derneği üyeleri, Sinpaş GYO Bursa Modern festival alanında gerçekleştirilen geleneksel brunch'ta buluştu. Buluşmaya, çok sayıda işadama ve aileleri katıldı. Gün boyu eğlence aktiviteleri ve konserlerin yapıldığı etkinlikte konuşan Balkan Rumeli Sanayicileri ve İş Adamları Derneği Yönetim Kurulu Başkanı Ayтуğ Onur, çitanın her geçen gün yükseldiğine dikkat çekerek, "Derneğimiz, siz değerli üyelerimizin özverisi ve samimiyeti saye-

sinde bugün Bursa'da çok önemli bir yere gelmiştir. Yönetim Kurulu olarak, sizlerden aldığımız güç ile bugün birçok projeyi hayata geçiriyoruz" diye konuştu. Bulgaristan'da yapılan Balkan Ekonomi Zirvesi'ne de değinen Onur, "En son Bulgaristan'da yaptığımız ekonomi zirvesinde projelerimizi, oradaki iş ve siyaset adamlarına anlattık. Kendileri hem Balkan Ticaret Fuarı, hem de Yerel Yönetimler Kongresi projelerine oldukça ilgi gösterdiler" ifadelerini kullandı.

BALKANTÜRK Eğitim Vakfı projesinin hayata geçmiş olmasının mutluluğunu yaşadıklarını ifade eden Onur, "Kurumsallaşma noktasında attığımız en önemli adımlardan biri de vakfımızın faaliyete geçmesidir. Kurucu Başkanımız Naci Şahin'in Yönetim Kurulu Başkanlığı'nı yürüteceği BALKANTÜRK Eğitim Vakfı, tüm Türkiye'ye önemli hizmetler edecektir" dedi.





Banu - Elif - Ozan - Mehmet Olcay Durgunlu

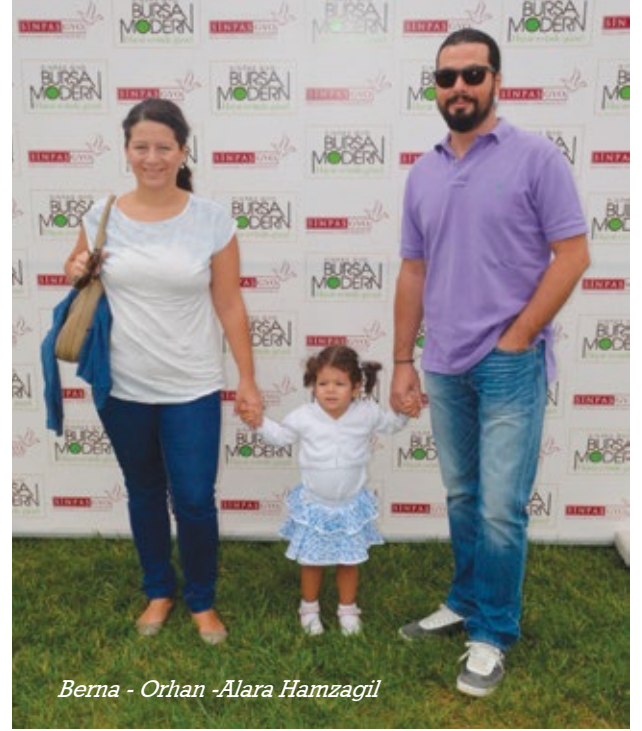

Berna - Orhan - Alara Hamzaçil



Ece - Hakan Demirtaş



Erkan - Nazmi - Hüseyin Gençler

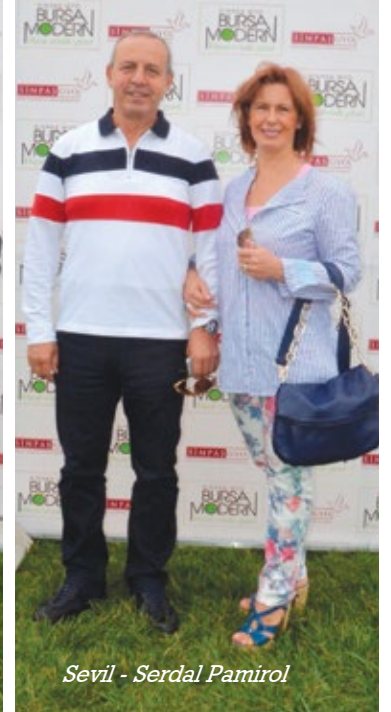

Sevil - Serdal Pamırol



Harun - Zeynep Atasoy - Kaya - İsmail - Filiz Coğal



Mahide - Süleyman İnan - Ali - Ayşe Sayın



Cler - Atacan - Atakan - Ercan Genler



Ckhan - Iık - Ata - Egemen Yılmaz



Sleyman İnan



Veda - Ozan Erođlu



Yaren - Erkan - Didem Di - Burcu - Cem Karhođlu



Ufuk - Fahrettin Yılmaz



Sleyman İnan - Akan Karataylı - Erhan Szeri



Sibel - Okan Batır



Nurcan - Özden - Atakan - Ece Özdemir



Naci Şahin - İbrahim - Esin - Aytunç Alkalıç



Nurettin Göler



Namık Z. Mescioğlu - Sertaç Karaalp



Nezih - Özlem - Burak - Taner Bağcı - Esra Dinçşahin - Erol Albayrak



Kemal - Nimet Demirel



İbrahim - Esin - Aytunç Alkalıç



Nilüfer - Aziz - Merve Akancitürk



Naci - Nermin Şahin

BUIKAD'la ortak proje yapılacak

Balkan Rumeli Sanayicileri ve İş Adamları Derneği ile Bursa İş Kadınları ve Yöneticileri Derneği ortak proje gerçekleştirme kararı aldı.



Balkan Rumeli Sanayicileri ve İş Adamları Derneği Başkanı Aytuğ Onur ve Yönetim Kurulu üyeleri, Bursa İş Kadınları ve Yöneticileri Derneği'ni (BUIKAD) ziyaret etti. Nilüfer Demekler Yerleşkesi'ndeki BUIKAD merkezinde gerçekleştirilen toplantıya BUIKAD Başkan Yardımcısı İpek Yalçın ve Yönetim Kurulu üyeleri ev sahipliği yaptı. Toplantıda demekler arası ikili ilişkilerin geliştirilmesi ve ortak projelerin gerçekleştirilebilmesine yönelik fikirler paylaşıldı.

KADINLARI ÖNEMSIYORUZ
BUIKAD'ın önemli bir oluşum olduğunun altını çizen Balkan Rumeli Sanayicileri ve İş Adamları Derneği Başkanı Aytuğ Onur, kadınların hem sivil toplum hayatında hem ticarete hem de siyasette daha etkin bir role sahip olmasını önemsediklerini belirtti. Başkan Onur, Balkan Rumeli Sanayicileri ve İş Adamları Derneği'nin sivil toplum kuruluşu olarak yakaladığı başarının arkasında birlikte hareket algısının olduğunu

vurgulayarak "Bursa'da kadınların daha etkin bir role sahip olmaları adına biz, her türlü katkı koymaya hazırız. Bunun için gerekli etkinliklerin ve çalışmaların yapılmasına yönelik de hazırlıklarımız sürüyor. Bu noktada BUIKAD ile ortak projeler hayata geçirebiliriz" diye konuştu. BUIKAD Başkan Yardımcısı İpek Yalçın da demek olarak kadınların daha fazla katı-

lımcı olması adına çalışma yürüttüklerini ve bu açıdan Balkan Rumeli Sanayicileri ve İş Adamları Derneği ile yapılacak her türlü organizasyonun paydaşı olmayı isteyeceklerini belirtti. Kadınlara yönelik ortak projelerin hayata geçirilmesine yönelik ortak çalışma kararının alındığı toplantı hatıra fotoğrafı çekimiyle son buldu.





ALMIRA HOTEL
BURSA



Toplantı ve Kongre Turizminde İddialıyız

Farklı boyut ve özelliklere sahip 12 farklı toplantı salonu, profesyonel kadro, teknik donanım, ikramda sınırsız imkanlar ve mükemmel hizmet.

Almira Hotel toplantı salonları arasında bilgisayar ağ sistemi, kablolu ve kablosuz internet bağlantısı mevcuttur.



Uluslararası İlişkiler Komitesi kolları sıvadı

Balkan Rumeli Sanayicileri ve İş Adamları Derneği Uluslararası İlişkiler Komitesi, komite yönetiminin oluşturulması ve çalışma programının hazırlanması konularını görüştü.



Balkan Rumeli Sanayicileri ve İş Adamları Derneği bünyesinde oluşturulan Uluslararası İlişkiler Komitesi, Süleyman İnan başkanlığında toplandı. Toplantıya Balkan Rumeli Sanayicileri ve İş Adamları Derneği üyesi işadamları katıldı. Toplantıda, komite yönetiminin oluşturulması, çalışma programının hazırlanması konuları görüşüldü.

Balkan Rumeli Sanayicileri ve İş Adamları Derneği'nin Balkanlar'la Türkiye arasında önemli bir köprü vazifesi gördüğünü belirten Süleyman İnan, "Bu noktada uluslararası ilişkiler komitesinin hem ticari

hem de kültürel faaliyetlerin geliştirilmesi açısından ciddi çalışması gerekiyor. Bursa'da ses getiren önemli projeleri gerçekleştiren Balkan Rumeli Sanayicileri ve İş Adamları Derneği'nin etkinliklerinde bu komiteye önemli görevler düşüyor. Biz bu görevleri eksiksiz bir şekilde yerine getirmeye çalışacağız. Büyüyen Balkan Rumeli Sanayicileri ve İş Adamları Derneği'nin dinamo komitelerinden biri olacağız" diye konuştu.

Her ülkeyle ilgili bir komite üyesinin görevlendirildiği toplantıda, özellikle dış ilişkiler açısından uluslararası temas-

larda yabancı dil kullanımı göz önünde bulundurularak, komitenin iletişimi sağlama adına etkin rol oynaması gerektiği vurgulandı.



Büşra

Hayal ettiğim gibi...

0-14 YAŞ ÇOCUK GIYİM İMALATI

Duaçınarı Mah. Vişne Cad. No:146 16270 Yıldırım/BURSA

Tel : (0224) 364 91 12 Faks : (0224) 364 91 13

www.busrabebe.com - info@busrabebe.com

4 bin kişiye aşure dağıtıldı

Balkan Rumeli Sanayicileri ve İş Adamları Derneği, muharrem ayında düzenlediği iki ayrı etkinlikle yaklaşık 4 bin kişiye aşure ikramında bulundu.



Balkan Rumeli Sanayicileri ve İş Adamları Derneği, muharrem ayında geleneksel hale getirdiği aşure etkinliğini bu yıl da düzenledi.

Suluki ve Hürriyet Merkez Camii önünde gerçekleştirilen iki ayrı etkinlikte yaklaşık 4 bin kişiye aşure dağıtıldı.

Aşure dağıtımını etkinliklerinde konuşan Balkan Rumeli Sanayicileri ve İş Adamları Derneği Yönetim Kurulu Başkanı Dr. Aytuğ Onur, "Öncelikle muharrem ayının ülkemize bolluk ve bereket getirmesini temenni ediyorum. Toplumumuzun tıpkı aşure gibi birçok çeşidi içerisinde barındırdığını düşünüyoruz. Bu çeşitliliğin zenginlik olduğu düşüncesiyle çalışıyoruz" dedi.

Böyle maneviyatı yüksek zamanların kıymetinin bilinmesi gerektiğinin de altını çizen Dr. Aytuğ Onur, aşure gibi geleneklerin ilelebet devam etmesi gerektiğini de

vurgulayarak, "Muharrem ayında bereketin simgesi olan aşureyi vatandaşlarımızla paylaşarak, birlik ve beraberliğin önemine

bir kez daha dikkat çektik" ifadelerini kullandı.





SEBAN

İNŞAAT MALZEMELERİ
TİC. ve SAN. LTD. ŞTİ.

www.seban.com.tr

RAIN BIRD



**BURSA ÇİMENTO
FABRİKASI A.Ş.**

BONUSPAN
ISI YALITIM SİSTEMLERİ

senkron
Group

YTONG



KARDEMİR

ATIŞKAN
ALÇI



İZOCAM

BURSA BETON

Çınarönü Mah. Çınarönü Cad. No:28 Yıldırım / BURSA
Tel. 0224 366 53 62 Fax. 0224 366 13 03 Gsm. 0533 284 91 67

AYŞEN YÜCEL



1986 Bursa doğumluyum. İlk ve ortaöğretimimi burada tamamladıktan sonra 2004 - 2009 yılları arasında Yeditepe Üniversitesi Bilişim Sistemleri ve Teknolojileri Bölümü'nde lisans eğitimi aldım. Daha sonra hem aile şirketimize katkı sağlamak hem de kendimi geliştirmek adına 2009 yılında İstanbul Üniversitesi'nde MBA yüksek lisansına başlayarak akademisyenlik hayatımın ilk adımlarını da atmış oldum. 2011 yılında yüksek lisans bitirmemin akabinde, aile şirketimizde çalışarak ticari deneyim elde etme şansını buldum. 2012 yılında ise ideallerimi gerçekleştirmek adına ailemin de desteğiyle başladığım İstanbul Üniversitesi Sayısal Yöntemler Anabilim Dalı'ndaki doktora eğitimime halen tez aşamasında devam etmekte olup, akademi dünyasına katkı sağlamaya çalışıyorum. İş hayatında olan her insanın, kendi şirketine katacağı değerler dışında aslında ortak bir hedefi vardır ki bu da ülkesine katkı sağlamak ve her zaman bir adım daha ileriye taşıyabilmektir. Balkan kökenli oluşum ve yeni

bireyler yetiştirirken üyelerimizin tecrübelerini onlara aktarabilme fikri Balkan Rumeli Sanayicileri ve İş Adamları Derneği'ne üyeliğimin ilk ve temel düşüncesi olmuştur. Balkan ülkeleri ile Türkiye arasındaki ilişkinin gelişmesi gerektiğine olan inancım, ileride açılması muhtemel olan Balkan-Türk Üniversitesi'ne değerli ve farklı katkılar sağlama düşüncesi, üyeliğimi benim için heyecan verici hale getirmektedir. Şehrimiz ve ülkemiz adına etkili projeler üretmek uygulayan Balkan Rumeli Sanayici ve İş Adamları Derneği ailesi içerisinde olmanın gurur ve sorumluluk bilincini taşıyorum.

ORHAN AYAZ



1972 Bursa doğumluyum. Anne tarafım Selanik, baba tarafım ise Bulgaristan göçmenidir. İlköğretimi Mithatpaşa İlkokulu, orta ve lise öğrenimini Bursa Erkek Lisesi'nde tamamladım. 1997 yılında Anadolu Üniversitesi İşletme Fakültesi'nden mezun oldum. Evli ve bir çocuk babasıyım. Kendimi bildim bileli muhasebe-müşavirlik ve denetim mesleği yapan bir ailenin mensubu olarak, çalışmalarına aile büyüklerimle devam ettim. 2000 yılında Serbest Muhasebe Mali Müşavir ruhsatımı aldım. 2014 dönemi itibarıyla da Kamu Gözetim Kurumu KGK-Bağımsız Denetçi unvanına sahip oldum.

Geçen her günün getirdiği mevzuat değişikliği ve yasal düzenlemeler çerçevesinde mali müşavirlik ve denetim faaliyetlerimizi; etkin ve dinamik ekibimizle beraber, kendi adıma kayıtlı mali müşavirlik ofisimde devam ettirmekteyim. Balkan kökenli bir ailenin mensubu olarak da Balkan Rumeli Sanayici ve İş Adamları Derneği'ne; amacı işbirliği, paylaşım ve başarı olan, Bursa ekonomisi ve kültürüne de büyük katkı sağladığına olan inancımdan dolayı üye oldum.

ŞEHMUS MURAT MANAS



1970 doğumluyum. Makine yüksek mühendisiyim. İş hayatıma 1992 yılında Akfen AŞ.'nin Bursa Doğalgaz Dönüşüm projesinde iç tesisat bölge müdürü olarak başladım. 1996 yılında makine mühendisi olan eşim Bilge Manas ile Bilberk Isı Sistemleri Ltd. Şti.'yi kurarak, ısıtma, soğutma, havalandırma, doğalgaz konularında proje ve taahhüt hizmeti vermeye başladık. Firmamız; fabrika, iş merkezleri, okul, otel, büyük siteler kategorisinde sahip olduğu çok önemli referanslarla sektöründe öncü firmalardan biri konumunda. Başarılarımız,

tesisatta çözüm ortaklığı yaparken ticaretin değil, mühendisliğin temel ilkeleri ile hareket etmemizden kaynaklanıyor. Hedefimiz, teknolojiyi sürekli takip ederek kendimizi geliştirmek, aktif, araştırmacı tavrımızla sektördeki yerimizi ve güvenilirliğimizi korumak, insan sağlığını ve çevreyi koruyan çözümler üretmek. Balkan Rumeli Sanayicileri ve İş Adamları Derneği'ne şehrimiz ve ülkemizin geleceği için yaptığı çalışmalarını desteklemek, üye dostlarımızın gururla izlediğimiz projelerine küçük bir katkı sağlamak için üye oldum.

RAFET MUTLU

1964 yılında Bulgaristan'da doğdum. 1989 yılında Bursa'ya göç ettik. Tekstil üzerine eğitim aldıktan sonra iş hayatına Bulgaristan'da bir tekstil firmasında başladım. Burada edindiğim tecrübe ile Bursa'ya göç ettikten sonra ortağım Rafet Sönmez ile birlikte Cebel Spor Giyim'i kurmaya karar verdik. Firmamız 1990 yılında spor giyim imalatı ve toptan satış sektöründe 'Scour' markası altında faaliyete başladı. Küçük bir atölyede başlayan serüvenimize, 2000 metrekare kapalı alana sahip işletmemizde devam etmekteyiz. Fabrikamızda bay, bayan ve çocuk eşofman takımları, şort, kapri, t-shirt yürüyüş pantolonları ve okul eşofmanları üretimi yapmaktayız. Ayrıca toptan ve perakende satış yapılan mağazamızda da müşterilerimize hizmet sunmaktayız. İç piyasa başta olmak üzere İngiltere, Almanya, Rusya ve Balkan ülkelerine satış yapmaktayız. Yılların vermiş olduğu tecrübeye dayanarak, kaliteden ödün vermeden temiz işçiliği ve müşteri memnuniyetini ön planda tutarak, son derece titiz bir çalışma ile daha da ileriye hedeflemekteyiz.

Balkan Rumeli Sanayicileri ve İş Adamları Derneği, yer aldığı projelerle adından sıkça söz ettiren ve önemli başarılarla imza atmış bir sivil toplum örgütüdür. Ayrıca kökleri Balkanlar'a uzanan sanayicilerimizin oluşturduğu bir ailedir. Bu nedenle biz de Balkanlar'dan göç etmiş kişiler olarak dostlarımızın da daveti üzerine bu ailenin içinde yer almak istedik.

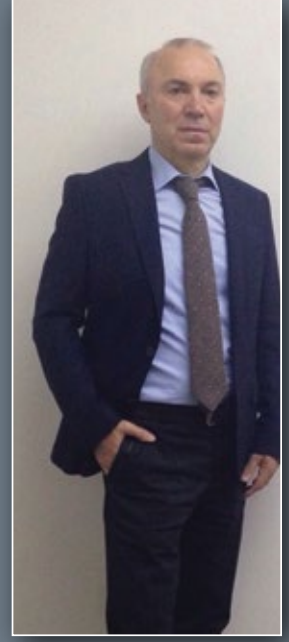

RABİA KURU

1966 Eskişehir doğumluyum. Anadolu Üniversitesi Makina Mühendisliği bölümü mezunuyum. Aynı üniversitede enerji bilim dalında yüksek lisans yaptım. 1991 yılında Türk Hava Kuvvetleri'nde F-16 Uçak Motor Proje Mühendisi olarak göreve başladım. ABD'de aldığım sistem eğitimlerinin GE firması tarafından onaylanmasıyla, Türkiye'ye döndükten sonra sorumluluk alanım genişledi. Hava Kuvvetleri envanterindeki tüm uçakların motorlarının bakım, onarım ve revizyonlarının yapıldığı fabrikaya ilk sivil mühendis olarak Grup Amiri atandım. 1996 yılında evlenerek Bursa'ya yerleştim. Otomotiv yan sanayinde üst düzey yöneticilik yaptım. 2007 yılında eşimle birlikte Alp Tasarım Dizayn Hizmetleri adıyla kendi firmamızı kurduk. Şirketlere, mevcut sistemlerindeki herhangi bir noktadaki genel durum tespiti konularında yol haritasının belirlenmesi ve çözüm rehberliği yapıyoruz.

QFD uygulamalarıyla, sistem, stok yönetim becerileri, organizasyonlarda motivasyon ve verimlilik yetenekleriyle mühendislik hizmetlerimize devam ediyoruz. Balkan Rumeli Sanayicileri ve İş Adamları Derneği'ne, dinamik ve güçlü kadrosuyla Balkan ve Anadolu toprakları arasındaki ekonomik ve kültürel bağları güçlendirmeye yönelik çalışmalarını takdir ettiğim için üye oldum. Balkan Rumeli Sanayicileri ve İş Adamları Derneği ailesinde yer almaktan onur duyuyorum.





HAKAN OKA

1977 doğumluyum. Evliyim ve 8 yaşında bir kızım var. Makine mühendisiyim. Lider firmalarda AR-GE mühendisliği, yöneticilik ve genel müdür yardımcılığı görevlerinde bulundum. Sonrasında CAE Bilgisayar Destekli Mühendislik Hizmetleri Araştırma ve Geliştirme Ltd. Şti'yi kurdum. 5 yılı aşkın süredir firmamız, otomotiv ve savunma sanayindeki önemli firmalarla tasarım geliştirme, bilgisayar destekli mühendislik ve prototip imalat alanlarında çalışmalar yapıyor. Planlı büyüme stratejisini kullanarak her yıl adımlarımızı ileriye dönük sağlam şekilde atıyoruz. Gelecek hedeflerimiz planlamamızla paralel gösteriyor. Bu bağlamda planlı ve kontrollü büyüme ile atıldığımız işlerde yüzde 100 salt başarı hedefliyoruz. Bunun içinde sürekli araştırıyor, deniyor, bazen cesur davranıp

ataklar yapıyoruz. Gelmek istediğimiz nokta 4 farklı lokasyonda bulunan ofislerimizi ve imalat birimimizi tek bir noktada birleştirmek, müşterilerimize en iyi AR-GE hizmetini vermek için yalın yapılanma sürecimizi tamamlamak. Balkan Rumeli Sanayicileri ve İş Adamları Derneği'ni uzun süredir takip ediyorum. Dernek içinde aktif çalışan tanıdıklarım da olduğu için üye oldum. Bulduğum bir toplulukta çalışmadan durmam, bu sebeple adım adım görev almayı istiyorum.



FATİH ŞAKİR

1974 Bursa doğumluyum. Bilkent Üniversitesi Turizm ve Anadolu Üniversitesi İktisat mezunuyum. İyi derecede İngilizce ve orta derecede Arnavutça biliyorum. Evli ve iki kız babasıyım. Nazar İnşaat Tic. ve San Ltd. Şti'de Yönetim Kurulu Başkan yardımcısıyım. Son yıllarda inşaat sektörü Türkiye'nin en büyük sektörlerinden biri konumuna geldi ve bu sektörde 1983'ten beri bulunan firmamız, şirket bünyemizde bulunan arsalarımıza konut veya iş merkezi yapıyor. Şirketimiz 1983 yılında Murat Şakir tarafından kuruldu. Ben kendisinden aldığım tecrübe ve birikimleri aynı şekilde

sürdürmeyi hedefliyorum. Başarımızın sırrı güven, şeffaf ve kalite esaslı çalışmamızdır. Sektörde emin adımlarla ilerlemeyi hedefliyoruz. Balkan Rumeli Sanayicileri ve İş Adamları Derneği'ne hemşerilerimizle birlik ve beraberlik içinde olmak için üye oldum.



MÜMİN AKGÜN

Şirketimiz 1991 yılında kestane şekeri satış amacıyla kurulmuştur. 1995 yılında üretime geçtik. 2007 yılında ise Çalı Yaylacık Mahallesi'nde modern teknolojik sistemlere sahip üretim tesisini kurduk. 1995 yılında üretime başlamanıza rağmen kısa zamanda güzel işlere imza atarak, marka olma yolunda önemli adımlar attık. Kardelen olarak, tüketiciye kaliteli ürün sunabilmek için teknolojiyi yakından takip edip, üretim makine parkurunu sürekli geliştirmekteyiz. Firmamız uluslararası fuarlara katılarak Bursa'ya özgü kestane şekerini dünyaya tanıtmayı başarmıştır. Ürünlerimizi; Amerika, İngiltere, Almanya, Rusya, Slovenya, İsviçre, Kıbrıs, Fransa, Bulgaristan, Yunanistan, Kuveyt, Ürdün Suudi Arabistan gibi dünyanın birçok ülkesine ihraç

ediyoruz. İç pazarda Kardelen ile büyümek, Cardelion'u ise dünyanın birçok ülkesine taşıyarak tanınırlığını arttırmak, franchising vermek, marketlere ulaşmak, satışları arttırmak gelecek hedeflerimiz arasında yer alıyor. Yunanistan Selanik'ten gelen bir ailenin torunuyum. Balkan Rumeli Sanayicileri ve İş Adamları Derneği'nin çalışmalarını beğeniyorum. Balkan ülkeleri ile bağlantılarımız var. Bunların artırılmasına katkıda bulunmak için üye oldum.

MUSTAFA ALTIN

Bir aile şirketler topluluğu olan Pamukçular Grup; hizmet, inşaat ve eğitim sektörlerinde faaliyetlerine devam ediyor. Pamukçular İnş. Teks. Eğt. Dan. San. Tic. Ltd. Şti ile 1984 yılında deri ve konfeksiyon ithalatı ve satışı ile ticari hayatına başlayan şirketimiz; daha sonra inşaat sektöründe yurt içi ve yurt dışı faaliyetlerine devam etmiştir. 2004 yılında ise bünyesine Nilüfer Spor Tesisleri İşletmeciliği Turizm Eğitim San. Tic. Ltd. Şti'yi de katarak, grup olma yolunda ilk adımını atmıştır. Asya Spor Merkezi tesisini ile hizmet sektörünün öncülerinden olan tesislerimizde; 2 halı saha, 1 yan olimpiik yüzme havuzu, çocuk havuzu, yeni ve son projemiz Asya Etüt Merkezi ile hizmet vermektedir. 2008 yılında yeni bir inşaat firmasıyla; EP İnşaat Turizm San. Tic. Ltd. Şti, inşaat sektöründe yeni bir konseptle tekrar adından söz ettirmeye başlamıştır. 2009 yılında bünyesinde bulunan 3 şirketi PAMUKÇULAR GRUP adı altında toplayarak kurumsallaşma merdivenlerini hızla tırmanmaya başlamıştır. Pamukçular Grup

içerisinde yer EP İnşaat olarak bu sektörün saygın ve çalışmalarıyla kendisini kanıtlamış firmalarından birisi olarak sürdürdüğümüz çalışmalar, örnek teşkil etmektedir. İnşaat sektöründe biten, devam eden ve projelendiren çalışmalarımızla Bursa ve ülkemiz ekonomisine katkı sağlamayı sürdürüyoruz.

Asya Spor Merkezi, faaliyetleri itibariyle tam bir etkinlik merkezi durumundadır. Bir aile şirketi olmamız elbette karar alma ve uygulama noktasında bazı avantajlara sağlıyor olmakla birlikte, diğer yandan da kurumsallaşmaya yönelik çalışmalarımızı sürdürüyoruz. Bilhassa hizmet sektörü çalışmalarda çok dikkat ve titizlik gerektiriyor. Müşteri odaklı çalışma yöntemi ise başarılarımızda önemli bir faktör durumundadır. Balkan Rumeli Sanayicileri ve İş Adamları Derneği'ni kurulduğu günden bu yana yakından takip ediyordum. Gerek gerçekleştirdiği toplantılar ve etkinlikler gerekse üyelerine yönelik faaliyetleri ile Bursa'mızın önemli sivil toplum kuruluşlarından birisi durumunda.

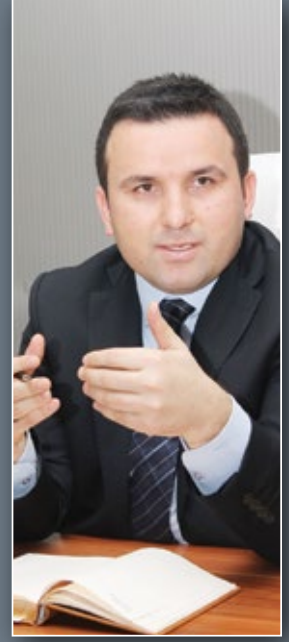

SELÇUK PEKER

Ankara Üniversitesi Dış Hekimliği Fakültesi'nden mezun oldum. Şahsıma ait kliniğin işletmesini yapıyorum. 12 yıllık iş ve hekimlik tecrübem var. Bursa'da Medicalpark Hastanesi ve Dentatürk Dış Hastanesi'nde çalıştım. Balkan Rumeli Sanayicileri ve İş Adamları Derneği ile tanışmam bir hastam vasıtası ile oldu. Dikkatli ve titiz üye seçiminiz ve kaliteli bir kadronuz olduğundan ben de bu oluşumun içinde yer almak istedim. Umarım beraber güzel çalışmalara imza atarız.



ŞİNASİ GÜNEŞ

1963 doğumluyum. Elektrik teknikeriyim, evli ve 3 çocuk sahibiyim. Aslen Ardahanlıyım, ancak 2 yaşından itibaren Mustafakemalpaşa'da ve 30 yıldır da Bursa'da yaşamaktayım. Bemis Grup Yönetim Kurulu Başkanım. İlk şirketimiz Bemis Teknik Elektrik AŞ. endüstriyel elektrik ekipmanları üretmektedir. 1600 çeşit ve yüzde 100 yerli üretimiyle Türkiye'de sektöründe lider konumdadır. 23 ülkeye ihracat yapmakta olan Bemis, Rusya ve Azerbaycan'da bir numaralı marka konumundadır. Sıfır sermaye ve sıfır destekle işe başladık. Sektörel tecrübemiz ve sabrımız sayesinde takdiri kazandık. Başarının en önemli kısmı bildiğin

işi yapmaktan geçiyor. Hedefimiz, endüstriyel elektrik malzemelerinde lider bir dünya markası olmak. 2023 yılına kadar ihracat yaptığımız ülke sayısını en az 50 ye çıkarmayı, ülkemizin 2023 hedeflerine katkıda bulunmayı planlıyoruz. Sivil toplum örgütlerinin giderek değer kazandığına ve insanın gelişmesine katkı sağladığına inanıyorum. Balkan Rumeli Sanayicileri ve İş Adamları Derneği'nin de bu konuda oldukça aktif olması ve başarılı insanlardan oluşması, benim de üye olmama neden oldu. Balkan Rumeli Sanayicileri ve İş Adamları Derneği'nden üye kalitesini yüksek tutmasını ve kaliteli eğitim faaliyetleri gerçekleştirmesini bekliyorum.



BUSİAD'dan tam destek

BUSİAD Yönetim Kurulu Başkanı Günal Baylan, Balkan Rumeli Sanayicileri ve İş Adamları Derneği'nin projelerine destek vermeye hazır olduklarını söyledi.



Balkan Rumeli Sanayicileri ve İş Adamları Derneği, Bursa Sanayicileri ve İş Adamları Derneği'ni (BUSİAD) ağırladı. Başkan Aytuğ Onur ile Yönetim Kurulu üyelerinin ev sahipliğinde gerçekleşen toplantıda, BUSİAD Başkanı Günal Baylan ve beraberrindeki Yönetim Kurulu üyeleri katıldı. Ziyaretten duyduğu memnuniyeti dile getiren Başkan Aytuğ Onur, "Kurulduğumuz günden bu yana faaliyete geçirdiğimiz etkinlik ve ekonomi zirveleriyle Balkan ülkeleri ve Türkiye arasında köprü olduk" dedi.

Balkan Rumeli Sanayicileri ve İş Adamları Derneği'nin birçok projeye, başarıya imza

attığını ve yeni projelerle büyümeye devam ettiğini söyleyen Aytuğ Onur, "Bursa ve Balkanlar yararına yapılabilecek her türlü projede BUSİAD ile beraber çalışmaktan memnuniyet duyuz" ifadelerini kullandı. Bursa ve Balkanlar'daki kalkınma noktasında Balkan Rumeli Sanayicileri ve İş Adamları Derneği'nin önemli bir rolü olduğuna vurgu yapan BUSİAD Başkanı Günal Baylan da "Birbirinden önemli projeleriniz var. BUSİAD olarak bu projelere elimizden gelen desteği sağlamaya hazırız" dedi.



1988
27.yil
2015

CCTV Kamera Sistemleri



Soygun Alarm Sistemi



Yangın Algılama Sistemi



Alarm İzleme Merkezi



HİZMETİNİZDEYİZ

Mühendislik Hizmetleri - Danışmanlık - Proje Uygulama

TEMO[®]

SECURITY GROUP

Tel. 0850 224 10 10

www.temo.com.tr

temo@temo.com.tr

Plevneliler TBMM'de



Plevne'nin farklı köylerinden vatandaşlar TBMM'yi ziyaret etti. Ankara'da Plevneli grubu karşılayan Türkiye Bulgaristan Parlamentolar Arası Dostluk Grubu Başkanı ve AK Parti Bursa Milletvekili Mustafa Öztürk, "Gelen soydaşlarımızı TBMM'de ağırladık. Samimi ortamda sohbet ettiğimiz soydaşlarımızla daha sonra TBMM Genel Kurul Salonu'nu gezdik. Soydaşlarımız, Türkiye'mizin büyüklüğünden ve gelişmesinden duydukları memnuniyeti dile getirdiler" diye konuştu.

Bosna'nın 'ölüm kampları' belgesel oldu



Bosna-Hersek'te 1992-1995 yılları arasındaki savaş sırasında Sırp'ların kurduğu toplama kamplarında tutulan 67 esirin yaşadıkları filme aktarıldı. Yönetmenliğini Avdo Huseinoviç'in yaptığı 'Bosna'nın Ölüm Kampları' isimli belgesel filmi, Bosna'daki savaşta, ülkenin dört bir yanındaki toplama kamplarında yaşananları konu alıyor. Galası 24 Kasım'da Saraybosna'da yapılan filmde, farklı toplama kamplarında esir tutulan 67 top-

lama kampı mağduru, yaşadıklarını paylaşıyor. Filmin yönetmeni Huseinoviç, belgesel filmin çekimleri sırasında değişik hikâyeler duyduğunu anlatarak, "Bazı çocuklar, babalarının gözleri önünde öldürülmüş, bazıları kardeşlerine, arkadaşlarına, oğullarına canavarca şeyler yapmak zorunda bırakılmış" diye konuştu.

Huseinoviç, yaklaşık iki saat süren filmde, toplama kamplarında yaşanan işkencelerin, zulümlerin sadece bir bölümünü seyirciyle paylaşacaklarını belirtti. Filmin çekimleri Bosna-Hersek'in doğusunda, Podrinje, Hersek ve Posavina bölgelerinde gerçekleştirildi. Filmde toplama kamplarının bugünkü görüntülerinin yanı sıra savaş yıllarında yaşananları gösteren özgün görüntüler de yer alıyor. Filmde o yıllarda toplama kamplarında esir tutulan 67 mağdurun yaşadıklarını, şahitlik ettikleri katliamlar, tecavüzler, işkenceler anlatılıyor.

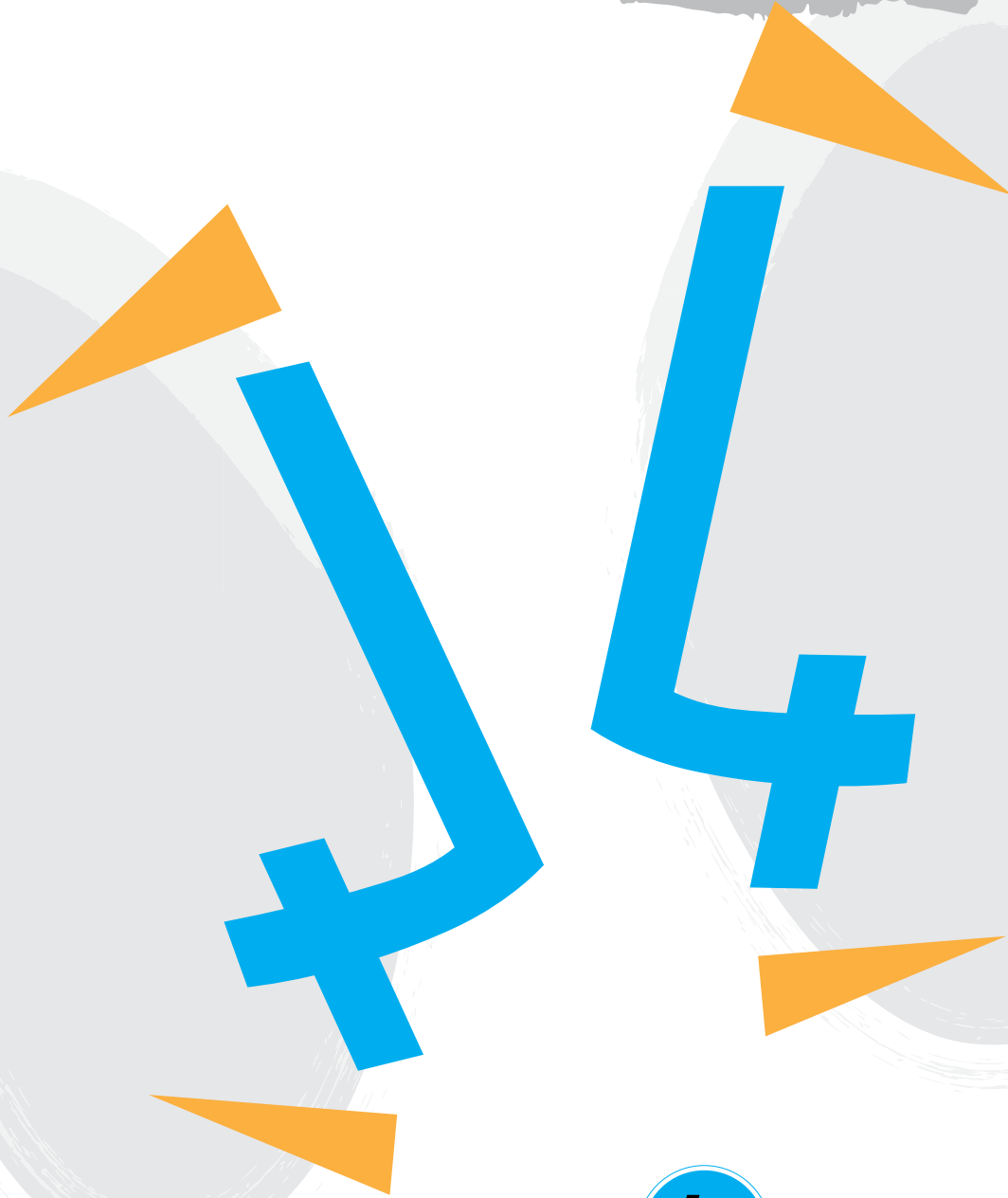

Eylemer'de Face4Face eğitim sistemi farkı
Bursa'nın tecrübeli eğitim markası Eylemer,
4 kişilik sınıfları ve deneyimli kadrosu ile
Anadolu Lisesi olarak eğitime devam ediyor.



Bağlarbaşı Mh. 2. Karaca Sk. No: 26 Osmangazi - BURSA
T. 0224 238 20 99 F. 0224 238 21 02 info@eylemer.com.tr
www.eylemer.com.tr

Sağlık turizmi ve Bursa

Ülke olarak cari açığımızı kapatacağımız sektör turizm sektörüdür. 2023 vizyonunda 500 milyar dolar ihracatın 100 milyar dolarını turizmden bekliyoruz. Bu rakama ulaşmak için de sağlık turizmini devreye sokmak zorundayız. Bursa tek başına 5 milyon turisti taşıyabilecek kapasiteye sahip bir il. Bir Kuveytli veya Rus turistini turizm için geldiğinde ülkeye katkısı 800 dolar iken, sağlık için geldiğinde ise katkısı 8 bin dolardır. Bursa; tarih, nitelikli insan gücü, hastane, üniversite ve tıp alanında önemli uzman doktorlara sahip bir kenttir. En önemlisi tarihi bir termal kent. Bu sayede; sağlık turizminin de katkısıyla yılda Bursa'da 5 milyon, Türkiye'de 100 milyon turist ve 100 milyar dolar olan 2023 hedefini daha erken gerçekleştirebiliriz. Pazarı büyütürsek ve yapısal sorunlarımızı birlikte aşarsak hepimiz kazanırız. Bursa'nın geleceğini konuşuyorsak bu konuya ilgi duymak durumundayız. Termal ayağımızı da içine alacak bir Sağlık Serbest Bölgesi Bursa'ya yapılırsa, 2-3 milyar dolar yatırımla Bursa'nın ekonomisine büyük bir ivme kazandırır. Bir de bu yatırımın Bursa'nın tarihi dokusu ve yeşiline katkı sağlayacak bacasız bir serbest bölge ve yatırım olduğunu unutmamalıyım.

SAĞLIK TURİZMİ ÇALIŞTAYI GERÇEKLEŞTİRDİK

Bursa'da Sağlık Serbest Bölgesi projesini hayata geçirme amacıyla Bursa Ticaret ve Sanayi Odası (BTSO) ev sahipliğinde, dört bakanlığın temsilcilerinin de katıldığı 'Sağlık Turizminde Yeni Nesil Yatırım Modeli Oluşturma ve Sağlık Serbest Bölgeleri Çalıştayı'nu gerçekleştirdik. 29 Kasım'daki

Çalıştay'da, kent dinamiklerinin sinerjisi ile ortaya çıkan sağlık turizmi çalışmalarının kümelenebilir modeli ile daha da geliştirilmesi, mevcut yatırım teşviklerinin daha da artırılması ve termal turizm bölgelerine yönelik yeni teşvik planlamasının yapılması, insan kaynağının geleceğin sektörü sağlık turizmine entegre edilmesi ve kalitenin nitelik-nicelik yönünden artırılması, sağlık turizminde ihtiyaç duyulan yeni meslek gruplarına yönelik lisans düzeyinde eğitim bölümlerinin açılması ve bu meslek gruplarına yönelik sertifikasyon programlarının oluşturulması, hedef destinasyonlara ait ülkelerden gelen yabancı öğrencilerin tıp ve sağlık eğitimi almaları sağlanarak sağlık turizmi elçilerinin yetiştirilmesi, termal yatırımların desteklenmesi amacı ile yerel yönetimlerin daha fazla inisiyatif alması, 'Sağlık Turisti Sigorta Poliçesi'nin oluşturulması ve Ekonomi Bakanlığı tarafından teşvik edilmesi gibi konular yoğun bir şekilde ele alındı. Sağlık turizmi yeni nesil yatırım konsepti içerisinde Termal Kür Bölgesi yatırımlarının önem kazanacağını öngörüyoruz ve Bursa'da 'Termal Kür Bölgesi' kurulması yönünde çalışmaların başlatılmasına yürekten inanıyoruz.

Avrupa'da sosyal güvenlik sisteminin bir açmazı olan yaşlılarla ilgili bir yaşam merkezi projesini Bursa'da gerçekleştirmek de önemli bir açılım olacaktır. Burada 5-10 bin kişilik bir yaşam merkezi oluşturmayı hedefliyoruz; bu dünya projelerinin Bursa'da gerçekleşmesinin, Bursa'yı sağlık turizminde dünyanın sayılı merkezlerinden biri haline getireceğini göz ardı etmemeliyiz. 3. yaş yaşam merkezleri ile ilgili dün-



Op. Dr. Mustafa EŞGİN
Bursa Sağlık Turizmi Derneği
(BUSAT) Kurucu Başkanı

yanın henüz bir tecrübesi yok. Bursa'da 3. yaş yaşam merkezleri ile ilgili bir modeli geliştirebiliriz ve Avrupa'nın İskandinav destinasyonu sosyal güvenlik kurumları ile birlikte bir adım atabilirsek, bir dünya modelini hayata geçirebiliriz. Bu gelişmeler 100 sene sonra Türkiye'nin ve Bursa'nın seyrini değiştirecek gelişmelerdir. Yerinden bir ihracat kalemi olarak 'Turizm' ve 'Sağlık Turizmi'nin cari açığın kapanmasında önemli bir kalem olduğu da unutulmamalıdır. Biz, bütün bu alternatif turizm çeşitliliğinin sinerjik etkisiyle Bursa'yı turizmin vazgeçilmez bir adresi olarak konumlandırmanın çabası içindeyiz. Bursa'nın her alanda ve anlamda önemli potansiyelleri olduğunu düşünüyorum. Hiçbir yatırım ve çalışma boşa gitmiyor. 3 yıllık gayret sağlık turisti sayımızı 1000'den önce 3 bin ve 6 bine, bu yıl sonunda da 10 bin sağlık turisti sayılarına çıkaracak. Bu nedenle çalışmalarımızı büyük bir inançla sürdürüyoruz.



Yüksek verim, düşük yakıt tüketimi...

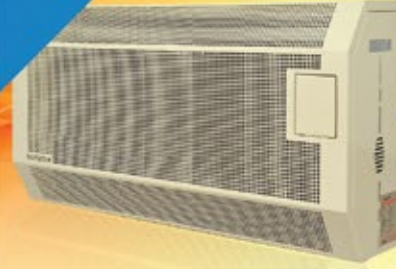

 **REKOR PAN**
ISI CİHAZLARI SANAYİ TİCARET A.Ş.

Bulgaristan'da yeni hükümet güvenoyu aldı



Bulgaristan'da Başbakan Boyko Borisov'un kurduğu koalisyon hükümeti, parlamentoda güvenoyu aldı. Yaklaşık üç saat süren görüşmelerin ardından Başbakan için yapılan oylamada Borisov, 234 milletvekilinin 149'unun desteğini aldı. Milletvekillerin 85'i ise 'aleyhte' oy kullandı.

Kabine üyeleri için yapılan diğer oylamaya katılan 234 milletvekilinin 136'sı Başbakan Borisov'un teklif ettiği bakanlara destek verdi. Oylamada 97 milletvekili 'aleyhte' oy kullanırken, bir kişi çekimser kaldı. Parlamentoda 11 kişilik grubu olan ırkçı ve Rusya yanlısı ATAKA (Atak) Partisi, oylamayı protesto ederek salonu terk etti.

Borisov'un lideri olduğu Bulgaristan'ın Avrupalı Gelişimi İçin Vatanadaşlar (GERB) ve sağcı Reformcu Blok'un (RB) arasında kurulan koalisyona, ırkçı ve aşırı milliyetçi Vatansaver Cephesi (PF) ile solcu Bulgaristan'ın Yeniden Doğuşu İçin Alternatif (AB) oluşumları

dışından destek veriyorlar. Başbakan Borisov'un 22 kişilik hükümetinde 4 başbakan yardımcısı ve 18 bakan yer alıyor. Hükümetin küçük koalisyon ortağı RB'ye bir başbakan yardımcısı ve 6 bakan koltuğu verildi. Kültür Bakanı Vejdi Raşidov, hükümetin tek Türk kökenli bakanı olacak. Başbakan Borisov ve yeni bakanlar, parlamentoda yemin ederek göreve resmen başladılar.

Güven oylamasına ilişkin parlamentoda düzenlenen oturuma, görevi sona eren Prof. Georgi Bliznaşki ve hükümetinin üyeleri de katıldı. Gerçekleşen oturumun fahri konukları arasında Cumhurbaşkanı Rosen Plevneliev, Bulgaristan Ortodoks Kilisesi Patriği Maksim, Müslümanların Başmüftüsü Mustafa Aliş Hacı, başlıca dinlerin ruhani liderleri ve ülkede görev yapan yabancı diplomatlar da yer aldı.

Öte yandan ATAKA Partisi taraftarlarının binanın dışında düzenlediği protesto sırasında göstericiler ile polis arasında gerginlik yaşandı. Göstericiler, polise yumurta ve pet şişe attı. Parlamentodaki törenin ardından eski ve yeni hükümetinin üyeleri, Bakanlar Kurulu binasına geçerek görev devir teslimine katıldılar. Başbakan Borisov burada yaptığı açıklamada, ciddi ekonomik sorunlar göz önünde bulundurulduğunda başbakanlık görevini zor bir dönemde devraldığını söyledi. Yönetimin gerektirdiği tüm sorumluluğu üstlendiğini belirten Borisov, "Özellikle etnik hoşgörü alanında tırmanabilecek nefret ve cepheleşme bir gerginliğe neden olursa biz buna karşı çıkacağız, huzurun garantörü olacağız" dedi. Daha sonra Borisov'un kabine üyeleri, bağlı oldukları bakanlıklara geçerek Bliznaşki hükümeti üyelerinden görevlerini devraldılar.

"Türkçe haberlerin bölgesel yayınlara aktarılması tehlikeli"



Hak ve Özgürlükler Hareketi (HÖH) Başkanı Lütvi Mestan, Bulgar Devlet Televizyonu'nda (BNT) yayınlanan 10 dakikalık Türkçe haberlerin durdurulması fikrinin yeniden gözden geçirilmesini istedi. Mecliste konuşarak bu fikre karşı olduğunu altını çizen Mestan, "Televizyon ve radyo sinyali ile etnik ve dini bölgeler çizmek, Bulgar milli menfaatinin bir gereği değildir. Bu tehlikelidir" dedi.

HÖH Parlamento grubu adına kapatma girişiminin yeniden gözden geçirilerek Cumhurbaşkanı Plevneliev'in medeni tespitlerine kulak verilmesini isteyen Mestan, Türkçe haberlerin ulusal kanaldan bölge kanallarına aktarılma fikrinin şu şekilde değerlendirdi: "Bölge olarak herhalde Kırcaali, Razgrad, Şumnu, Silistre'yi kastediyorsunuz. Ama bu vatansaverlik çıkarlarına ve milli menfaate ters düşen tehlikeli bir harekettir. Bulgaristan bağımsız, bölünmeyen bir ülkedir."

Bosna'da Milli Gün kutlaması



Bosna-Hersek Milli Günü sebebiyle Cumhurbaşkanlığı Konseyi Üyesi Bakir İzzetbegoviç, Saraybosna Belediye Başkanı İvo Komşiç ve siyasetçiler, Saraybosna'da bulunan Vyečna Vatra'ya (Sonsuzluk Ateşi) çelenk koydu ve saygı duruşunda bulundu. Törende yaptığı konuşmada 25 Kasım tarihinin Bosna-Hersek'te önemli bir yeri olduğunu ifade eden İzzetbegoviç, "Bu günde Bosna-Hersek devleti Yugoslavya devletleri bünyesine eşit bir cumhuriyet olarak kabul edildi. O zamandan bu yana artık yetmiş küsur yılı geçti. Dayton Anlaşması üzerinden de 19 yıl geçti. Şu anda tekrar Bosna'nın egemenliğini ve ayağa kalkmasını destekleyecek bir kitleye ihtiyacımız var" diye konuştu.

Yetkililer daha sonra Saraybosna Çocuklar Meydanı ve Kovaçi Şehitliği'ni de ziyaret etti.

Bosna'da Cumhurbaşkanlığı Konseyi göreve başladı

Bosna-Hersek'te geçtiğimiz ay yapılan seçimlerle belirlenen Üçlü Cumhurbaşkanlığı Konseyi üyeleri, yemin metnine imza atarak göreve başladı. Boşnak, Sırp ve Hırvat milletlerini temsil eden üyeler, siyasi tıkanıklığı açacaklarına ve ülkeyi AB'ye yaklaştıracaklarına söz verdi.

Bosna-Hersek Merkez Seçim Komisyonu Başkanı Styepan



Mikiç, Boşnak milletinden tekrar seçilen Bakir İzzetbegoviç, Hırvat milletinden yeni seçilen Dragan Çoviç ve Sırp milletinden yeni seçilen Mladen İvaniç'e mazbatalarını verdi.

Bosna-Hersek Cumhurbaşkanlığı görevini sırayla 6'şar aylığına üstlenecek olan konsey üyeleri, anayasaya saygılı olacak-

lanna ve Dayton Barış Anlaşması'nın tüm şartlarına uyacaklarına dair taahhütname imzaladı. Üyeler ayrıca ülkedeki tüm milletlerin çıkarları için çalışacaklarını taahhüt etti.

Törende bir konuşma yapan Sırp Mladen İvaniç, var olan anlaşmazlıkları bir kenara bırakarak istihdam ve yatırımlara odaklanılması gerektiğini söyledi. Konseyin dönem başkanlığı görevine başlayan İvaniç, Bosna-Hersek'e bağlı Sırp Cumhuriyeti'nin vatandaşları tarafından seçildiğini ve onların çıkarlarını gözeteceğini söyledi, fakat bunun tüm Bosna'nın çıkarlarını savunmasını engellemeyeceğini dile getirdi.

Cumhurbaşkanlığı Konseyi'ne yeniden seçilen Bakir İzzetbegoviç ise savaşın üzerinden 20 yıl geçtiğini belirterek, "Artık daha iyi bir geleceğe doğru yürümemiz gerekiyor ve aramızdaki güvensizliği, korkuları ve gereksiz tartışmaları bırakmamız lazım. Bosna'nın geleceği için uzlaşmaya ihtiyacımız var, Euro-Atlantik yolu da bu devletin stratejik çıkarları için tek yoludur. Umarım son dört yıldan mesajımızı aldık ve artık şahsî hesaplardan ve parti çıkarlarından vazgeçeceğiz" diye konuştu.

Konseyin Hırvat üyesi Dragan Çoviç de Bosna'nın geleceğine dair derin bir inanca sahip olduğunu söyledi ve "Bosna'nın geleceği, farklı iktidar üyelerinin çalışmalarına bağlı olacak. Amacımız arkamızdan gelecek olanlara daha güzel bir devlet bırakmaktır" dedi.

Balkan-Rumeli Giysi Müzesi kurulacak



Modacı Faruk Saraç, Balkan Rumeli Sanayicileri ve İş Adamları Derneği'ne tahsis edecekleri Faruk Saraç Tasarım Meslek Yüksekokulu'nun bir bölümünde Balkan-Rumeli kıyafetlerinin sergileneceği müze kurulacağını söyledi.

Ünlü modacı Faruk Saraç'tan Balkan Rumeli Sanayicileri ve İş Adamları Derneği'ne büyük jest. Faruk Saraç, sahibi olduğu ve moda ile tasarım branşları başta olmak üzere farklı alanlarda da eğitimin verildiği Faruk Saraç Tasarım Meslek Yüksekokulu'nun bir bölümünü Balkan Rumeli Sanayicileri ve İş Adamları Derneği'ne tahsis edeceklerini ve derneğin de burayı Balkan-Rumeli yöresinde kullanılan kıyafetlerin sergileneceği bir giysi müzesi haline getireceğini söyledi.

Balkan Rumeli Sanayicileri ve İş Adamları Derneği Başkanı Dr. Aytuğ Onur ve

Yönetim Kurulu Üyesi Seçil Bulcan Ürküt, İpekış Genel Müdürü Aşkın Kandil'le birlikte Faruk Saraç'ı Muradiye'deki Faruk Saraç Tasarım Meslek Yüksekokulu'ndaki makamında ziyaret etti. Karşılıklı işbirliği konularının görüşüldüğü ziyaretin sonunda açıklamalarda bulunan Faruk Saraç, Faruk Saraç Tasarım Meslek Yüksekokulu'nun Türkiye'nin ilk tasarım meslek yüksekokulu olduğunu ve bu okulda böyle bir müzenin açılacak olmasının önemli olduğunu belirtti.

SARAÇ'TAN BÜYÜK JEST

Okulun ana binasının ikinci katındaki alanı, imzalanacak işbirliği protokolü çerçevesinde Balkan Rumeli Sanayicileri ve İş Adamları Derneği'ne tahsis edeceklerini kaydeden Faruk Saraç, şu açıklamalarda bulundu:

"Balkanlar ve Rumeli, bizim giysi olarak kendi örf ve âdetimizde çok önemli yer tutan bir bölgedir. Türkiye'de müze kavramı tam anlamıyla oturmuş bir sistem değil. Burası Fabrika-i Hümayun, yani ülkemizin ilk ipek fabrikası olduğu için, Balkan ve Rumeli coğrafyasına yönelik bir giysi

müzesinin burada olmasını çok isterim. Yapılmasını arzu ettiğimiz giysi müzesinde, çocuklar bu bölgedeki kıyafetleri bizzat inceleyecekler. O kıyafetlerin dikiş tekniklerini inceleyecek, kumaş türlerini öğrenecekler. Okulumuzun kendi içinde bir müzesinin olması fikri beni gerçekten heyecanlandırıyor."

AYTUĞ ONUR'DAN TEŞEKKÜR

Balkan Rumeli Sanayicileri ve İş Adamları Derneği Başkanı Dr. Aytuğ Onur da Faruk Saraç'a teşekkür etti. Yapılması planlanan müzenin Türkiye'nin en kapsamlı giysi müzelerinden birisi olacağını bildiren Aytuğ Onur, "Biz de Faruk Saraç'ın bu büyük jestine karşılık olarak bu alanın Türkiye'nin en kapsamlı giysi müzesi haline getirmek için elimizden geleni yapacağız. Türkiye'nin en kapsamlı giysi müzelerinden birisini kurabiliriz. Kendilerine ne kadar teşekkür etsek azdır" dedi. Dr. Aytuğ Onur, projenin ilk somut adımının önümüzdeki günlerde imzalanacak işbirliği protokolü ile atılmış olacağını sözlerine ekledi.



Intercooler Giriş Hortumları
Intercooler Çıkış Hortumları
Hava Emiş Hortumları
DPF Hortumları
Yakıt Havalandırma Hortumları
Vakum Hortumları
Hava Giriş Hortumları
Kirli Hava Emiş Boruları
Temiz Hava Emiş Boruları
Kauçuk Körükler
Kauçuk Contalar
Kauçuk Diyaframlar
Sızdırmazlık Parçaları
Kauçuk Yastıklar
Kauçuk Tamponlar
Titreşim Sönümleyici Takozlar
Motor Takozları
Süspansiyon Burçları
Grometler



ELATEK

Elatek Kauçuk, San. Tic. A.Ş.

DOSAB Üçgül Sok. No:3 BURSA/TÜRKİYE
Telefon: +90 224 261 12 30 (3 Hat) Fax: +90 224 261 13 00
www.elatek.com.tr elatek@elatek.com.tr

'Kadın toplumumuzun en yüksek değeridir'

Balkan Rumeli Sanayicileri ve İş Adamları Derneği Başkanı Aytuğ Onur, "Türk kadını, kişiliği, asaleti, fedakâr tutumu, kahramanlığı ve aile içindeki rolüyle, toplumumuzun en yüksek değeridir" dedi.



Türk kadınına seçme ve seçilme hakkının verilmesinin 80. yıldönümü nedeniyle Balkan Rumeli Sanayicileri ve İş Adamları Derneği, BUIKAD ve Bursa Kadın Girişimciler İl Kurulu işbirliğiyle bir panel düzenlendi.

BTSO'da gerçekleştirilen toplantının açılışında konuşan Balkan Rumeli Sanayicileri ve İş Adamları Derneği Başkanı Dr. Aytuğ Onur, "Türk kadını, kişiliği, asaleti, fedakâr tutumu, kahramanlığı ve aile içindeki rolüyle, toplumumuzun en yüksek değeridir. Türkiye Cumhuriyeti de kadın haklarının hayata geçirilmesi konusunda dünyadaki öncü ülkelerden biri konumundadır" dedi. Kadınlara seçme ve seçilme hakkını tanıyan yasanın kabulünün, Cumhuriyetin en önemli reformlarından birisi olduğunu kaydeden Aytuğ Onur, "Batılı birçok ülkede kadınlar bu hakları İkinci Dünya Savaşı sonrasında elde etmişken, kadınlarımızın, 1934 yılında seçme ve seçilme hürriyetine sahip olması, kadınlarımıza verilen değe-

rin en güzel göstergelerinden birisidir. Kurtuluş Savaşı'nda üzerine düşeni layıkıyla yerine getiren Türk kadını, Atatürk'ün ileri görüşlülüğü sayesinde toplum içinde hak ettiği konuma ve saygınlığa kavuşmuştur. Kadınlarımız, Cumhuriyet döneminde Atatürk'ün öncülüğünde gerçekleştirilen reformlarla son derece önemli medeni ve siyasi haklara kavuşmuşlardır. Esasen bu reformlar, kadın-erkek eşitliğinin sağlanmasının önünü açarken, kadınların toplumsal hayattaki statülerini

de yükseltmiştir" diye konuştu.

EN İYİSİNİ HAK EDİYORLAR

"1934 yılında Türk kadınına seçme ve seçilme hakkının verilmesi, kadınlarımıza hak ettiği saygınlığı kazandırmayı amaçlayan adımlardan biridir" diyen Dr. Aytuğ Onur sözlerini şöyle sürdürdü: "Anne ve birey olarak her şeyin en iyisini hak eden kadınlarımıza destek vermek, onların hayat şartlarını iyileştirmek, toplumsal statülerini güçlendirmek için çaba





göstermek, çocuklarımıza ve gençlerimize, yani geleceğimize sahip çıkmakla eşdeğerdir. Şüphesiz 1934 yılında Türk kadınına seçme ve seçilme hakkının verilmesi de bu doğrultuda atılan ve kadınlarımıza hak ettiği saygınlığı kazandırmayı amaçlayan adımlardan biridir. Kadınlara seçme ve seçilme hakkının Batılı birçok ülkeden daha önce verilmiş olması, elbette ki ülkemiz adına gurur duyulacak bir değerdedir.



Nitekim Türk kadını, seçme ve seçilme hakkını ve kendisine tanınan diğer tüm hakları layıkıyla kullanarak, ülkemizin ilerlemesinde söz sahibi olmuştur. Geçen zaman zarfında bilimden siyasete, eğitimden kültür-sanat ve iş hayatına kadar her alanda ulusal ve uluslararası seviyede takdir ettiğimiz başarılarla imza atmıştır.” Kadınların haklarının geliştirilmesinin ve hayat şartlarının iyileştirilmesinin, toplumsal ilerlemeyi de hızlandıracağını kaydeden Onur, “Türk kadınının tüm haklarıyla, sevginin ve saygının en yücesini hak ettiğine inanıyorum” diyerek sözlerini tamamladı.

DOĞRU BAŞLANGIÇ SÜRDÜRÜLEMEDİ

Toplantının açılışında konuşan BUİKAD Başkan Yardımcısı İpek Yalçın da 5 Aralık 1934 tarihinde kadınlara seçme ve seçilme hakkının tanınmasından sonra 1935 yılında yapılan genel seçimlerde 18 kadın milletvekili seçilmiş ve Türkiye, siyasette kadın oranıyla dünyada ikinci olmuştur. Bu 18 kadın milletvekilinden biri de ilimizden çıkan Sayın Şekibe İnsel'dir. 1935'te TBMM'de yüzde 4,6 olan kadın milletvekili oranı, 2014'te yüzde 14,37 olmuştur. Aynı yıl İsveç Meclisi'nde kadın milletvekili oranı yüzde 5 iken, aynı oran 2014'te yüzde 45'e yükselmiştir. Maalesef dünyaya örnek olan doğru başlangıç sürdürülemez” dedi.



Toplantının açılışında konuşan Bursa Kadın Girişimciler Kurulu İl Başkanı Emine Örnek ise “Biz kadınlar, erkeklerden daha aydın ve bilgili olmalıyız. Sosyal ve ekonomik hayatta erkeklerin yol arkadaşı olmalıyız. İş fikrine sahip her kadın sosyal ve ekonomik hayatta söz sahibi olmalıdır” ifadelerini kullandı.



Bursa Kadın Girişimciler Kurulu İl Başkanı Emine Örnek, Atatürk'ün yıllar önce seçme ve seçilme başta olmak üzere kadınların sosyal hayattaki rollerine ilişkin söylediklerinin, günümüzde ancak yeni yeni dile getirilmeye başlandığına da dikkati çekti.

ŞİDDET VE ÇOCUK GELİNLER

Yapılan açış konuşmalarının ardından geçilen ve Neslihan Çelik Alkoçlar'ın moderatörlüğündeki panelde, Bursa Milletvekili Sena Kaleli ve İstanbul Milletvekili / Kadın-Erkek Fırsat Eşitliği Komisyon Başkanvekili Binnaz Toprak ile birlikte Başkent Üniversitesi Mühendislik Fakültesi Dekanı Prof. Dr. Berna Dengiz, Elvin Tekstil Yönetim Kurulu Başkanı Canan Sönmez ve Bursa Barosu Kadın Hukuku Komisyonu Başkanı Avukat Nevin Canbaz, kadınların günlük yaşamda, iş yaşamında ve siyasetteki yeri, iş yaşamındaki üstlendikleri görev ve sorumluluklar, kadın istihdamının artırılması ile kadına yönelik şiddet ve çocuk gelinler konularında katılımcıların bilgilendirdiler. Panelin sonunda konuşmacılara teşekkür plaketi verildi.

Kışın beslenmede en sık yapılan 3 hata

Kış mevsiminde hareketsizlik, depresyon, toplu alanlarda bulunmak, grip gibi hastalıkları daha sık geçirmek, kilo alımını etkiliyor. Kışın hareketi artırmak için, işyerinde, evde, dışarıda yapılabilecekler var. En önemlisi de beslenmeye dikkat etmekten geçiyor. Acıbadem Bursa Hastanesi Beslenme ve Diyet Uzmanı Gülay Hamzaoğlu, kışın beslenmede en sık yapılan 3 hatayı şöyle sıralıyor:



hatta hafif soğuk algınlıkların bile, bağışıklık sisteminin zayıflığının göstergesidir. Bağışıklık sisteminin zayıflamasının en önemli nedeni de besin yetersizliğidir. Bağışıklık sistemimizi güçlendirmek için oksijenli ortamdaki hareketimizi artırmak zorundayız. Dışarıda veya salonda spor yapamıyorsak, evde koşu bandıyla da spor yapabiliriz. Dans etmek de çok kalori harcanmasına neden olduğundan oldukça yararlı bir egzersiz olabilir.

SADECE DİYETLE ZAYIFLAYABİLİR MİYİZ?

Öncelikle kişi diyet kelimesini doğru kullanmayı öğrenmeli. Dönemsel diyetler yerine kişiye özel diyet programlarının planlanması gerekiyor. Bir de doğru gıdaları, doğru miktarlarda tüketmek önem taşıyor. Günlük beslenmemizde sık sık kaçamak yapmamız çok kalori almamıza neden olacağından dikkatli olmalıyız. Örneğin bir kase sütlü tatlı yediysek, o günkü beslenmemizden bir su bardağı süt, bir porsiyon meyve ve bir dilim ekmek hakkımızı yemememiz gerekiyor. Bu nedenle herkesin bir kez dahi olsa beslenme eğitimi almaları, bu değişim kavramını öğrenmeleri ve uygulamalarını mümkün kılacaktır. Kaçamaktan kastımız her şeyi yiyelim ertesi gün hiçbir şey yemeyelim olmamalı. Menü dışında yenen gıdayı hangi grup olduğunu düşünerek bir sonraki öğün o grubu kısararak ve eksik grubu tamamlayarak bu dengeyi korumalıyız. Manti yediysek, o gün ekmek tüketimini azaltmalı, takip eden öğünlerde yağdan zengin başka yiyecek tüketmemeli, süt veya yoğurt hakkımızı da eksiltmeliyiz.

KIŞIN NELER YENİLMELİ

Günlük olarak tüketilenlerin değerlendirilmesi yapılmalıdır. Günlük miktarlar kişiye ve kaloriye göre değişim göstermektedir. Besinlerin termik etkisinden faydalanmalıdır. Yani açlığı uzatmamalıdır. Ara öğünler ile kan şekeri dengede tutulmalıdır. Ara öğünler, yemek yeme atağını da engelleyeceği için mutlaka yapılmalıdır. Ara öğün alternatifleri mutlaka lifli ve kana karışma hızı düşük gıdalar olmalı. Meyve, yoğurt, ayran, lifli çubuklar, tam tahıllı ürünler tüketilmelidir. Sindirim sisteminizin hareketi metabolizma hızınızın göstergesidir. Ananas, kivi, elma, armut gibi meyveleri küp küp doğrayarak, içine bir miktar ılık süt, bir veya iki yemek kaşığı kadar kepek ilave edilmiş bir karışım olarak tüketirsek, kabızlık sorununa karşı da önlem almış oluruz.

KIŞIN KILO VERMEK MÜMKÜN MÜ?

Fazla kiloların kaybedilmesinde, doktorunuz ve beslenme uzmanınızın takibinde kalarak bir program uygulamanız gerekiyor. Bu uygulamada yaşanan problemlerin birlikte ele alınarak zamanında çözüm yaratılması önem taşıyor. Kilo kontrolünde ve sağlıklı korumada bir diğer çevresel etmen düzenli bir egzersiz rejiminizin olmasıdır. Dünya Sağlık Örgütü, haftada en az 3 kez, 45-60 dakika aralıksız spor yapılmasını öneriyor. Sadece diyet yaparak kilo vermek mümkün olmadığından, doğru beslenme kuralları ve sporu birlikte uygulamak kilo vermeye yardımcı olacaktır.

1- Mevsiminde yenilmeyen sebze ve meyveler. Yaz sebze ve meyvelerini kışın yemek, hormonlu yiyecek yemek anlamına geliyor. Bu da vücudu olumsuz etkileyebiliyor.

2- Meyveyi bütün olarak yemek yerine çok sayıda meyveyi sıkarak elde edilen meyve suları ve hazır meyve sularıyla çok yüksek oranda kalori almak.

3- Yüksek kalorili yiyecekleri gündüz az miktarda tüketmek yerine uzun kış akşamlarında, metabolizmanın en yavaş olduğu saatlerde tüketerek aşırı kalori almak.

Beslenme ve Diyet Uzmanı Gülay Hamzaoğlu, kışın beslenmede nelere dikkat edilmesi gerektiğine ilişkin sık sorulan soruların şöyle yanıtıyor:

NELER YAPMALIYIZ?

Tekrarlayan ya da kronik enfeksiyonlar,



BİLBERK
ISI SİSTEMLERİ LTD. ŞTİ.

ISITMA-SOĞUTMA-HAVALANDIRMA
TESİSATLARINIZDA ÇÖZÜM ORTAĞINIZ



BİLBERK

ISI SİSTEMLERİ LTD. ŞTİ.

TEL: 249 74 28 - 29 www.bilberk.net



Fatih Sultan Mehmet Mah. Sanayi Cad. No:646 Evke Plaza No:7 Osmangazi/BURSA
Tel: 0224 241 71 74 Pbx Fax: 0224 241 49 87
bilberk@bilberk.net www.bilberk.net

Fırsatı kullan tehdidi yok et

Günümüz Türkiye'sinin riskleri; jeopolitik risk, politik risk ve ekonomik risk olarak belirtilebilir.

Jeopolitik duruma bakıldığında, komşularımızın durumu bizden daha iyi değil. Yunanistan'da devam eden mali kriz, Rusya'nın üst üste negatif büyüme beklentisinde bulunması ve iç savaşı gibi örnekler verebiliriz. Aktif olan diğer komşularımıza bakarsak, Türkiye yüzde 3-4 büyüme öngörüsü ile çevresine göre göreceli olarak daha iyi durumda.

Politik açıdan bakarsak, 2015 yılında yeni bir seçim dönemine giren Türkiye için yabancı yatırımcılarda politik risk algısının yüksek olmadığı dikkat çekiyor. Bu durum ülkeden sıcak paranın çıkmaması açısından önemli.

Ekonomik yapıya bakarsak, dışa bağımlı bir ekonomi olan Türkiye ekonomisi, bugünlerde petrol fiyatları düşüşü ile cari açığında iyileşme yaşıyor. İthal girdi maliyetinin düşmesi cari açığımızı aşağı çekiyor. Ülke ekonomisinin stagflasyon ile karşı karşıya olması (Stagflasyon = Enflasyon + Durgunluk), karar vericilerin makro ihtiyati tedbirler uygulamasına sebep oluyor. Hem enflasyon yaşayan, ama enflasyona rağmen durgunluk yaşayan, talep artmayan Türkiye için uygulanan tedbirler, makro ihtiyati politikalar deyimi ile gündemimize yerleşiyor.

Bugün, finansal sistemde (banka ve sigorta şirketleri, leasing ve faktoring şirketleri vs.) ortaya çıkabilecek riskleri denetlemek ve düşürmek amacıyla güden bu makro ihtiyati önlemleri, ticari şirketle-

rin kendi risk yönetimlerini yapabilmeleri için iyi takip etmeleri gerekiyor.

Şirketlerin amaçlarını en iyi şekilde gerçekleştirebilmesi, kurumun karşı karşıya olduğu riskleri bilmesi ve onlara en uygun karşılıklar üretebilmesine bağlıdır. Bir fırsatı değerlendirme tercihimiz, aynı anda ilgili tehditleri de hesaba katmamızı zorunlu kılıyor. Şirketlerde risk yönetimi için, 'Şirket Risk Haritaları'nın oluşturulması gerekiyor. Ancak henüz bunu yapabilen firma sayımız çok az.

Risk haritasını oluşturmak için öncelikle olaya bağlı riskleri tanımlamak gerekiyor. Ardından, riskleri önlemek için gereken enstrümanların neler olduğunu bilmek, en önemli 2. adım olarak ortaya çıkıyor. Olaya bağlı riskleri 5 başlıkta sınıflandırsak; pazar riski, likidite riski, operasyonel risk, kredi riski ve hukuksal risk olarak belirtmek mümkün.

Pazar riski içerisinde oran, fiyat ve endeks risklerini barındırırken, likidite riski ise nakit girişler ile nakit çıkışlar arasındaki ilişkiyi ifade ediyor.

Doğru finansal enstrüman kullanımını devreye sokmak için finansal ürünleri iyi tanımak ve öğrenmek gerekiyor. Örneğin, şirketin kur ya da parite riskini forward ile alacak tahsilatı ile ilgili riskini ise alacak sigortalı ile kontrol altına alabilir. Önemli olan risk sınıflandırmasını doğru olarak yapabilmek ve öngörülü olabilmek.

Sağlıklı şirketler, uzayan firma ömürleri ve büyüyen Türkiye için 'Risk Yönetimi' kaçınılmaz. Fırsatı kullan, riskini yönet!



Sinem Toplan
sinemtoplan@finanskontrolmerkezi.com



ÇAYRIMENKULDE
'KURAL'I
biz koyuyoruz

HK

HALDUN KURAL
ÇAYRIMENKUL

Fethiye Mah. Işıktepe Cad.
Durmaz Sitesi C Blok No:10 Nilüfer/BURSA
0224 242 1 272 - 0533 38 98 118
info@haldunkural.com

www.haldunkural.com

Tarih ve doğanın eşsiz buluşması: **BULGARİSTAN**

Traglıların toprağı, Roma'nın şehri, Bizans'ın kenti, aristokrat, mistik, eşsiz güzellikte doğası ve yüzyıllardır şifa kaynağı kaplıcalarıyla Bulgaristan, gerek kış gerekse yaz turizminin popüler ülkesi olmaya devam ediyor.

Bütün güzellikleri ve bir tatilden arayabileceğiniz her şeyi Bulgaristan'da bulmanız mümkün. Benim Bulgaristan gezimde ilk durağım tabii ki başkent Sofya idi. Sofya'da şehrin merkezine yakın küçük caddeler boyunca bir gezintiye çıkıp turistik noktaları görebilirsiniz. Ben Sofya'ya soğuk ve karlı kış mevsiminde gittim ama her gün kar yoktu. Kışın hava sıcaklığı sıfırın altında 15 dereceye kadar düşebiliyor ve sis sık görülüyor. Aralıktan, marta kadar kayak merkezlerine yoğun bir ilgi var. Yazın çok sıcak olan Bulgaristan geneline göre Sofya, yüksekliği nedeniyle biraz daha serin olsa da 35 dereceyi bulabiliyor. İlkbahar ve sonbahar mevsimleri değişken bir hava olsa da gitmek için en uygunu. Hareketli bir Doğu Avrupa başkenti olan Sofya, güzel Ortodoks kiliseleri, Avrupa ve komünist tarzı mimarisi, eğlencesiyle gidilmeye değer bir kent. Önemli bir avantajı, hemen yanındaki Vitosha Dağı'nda bulunan gelişmiş kayak merkezine kentten

hızla ve kolayca erişebilmek. 4.-6. yüzyıllar arasında inşa edilmiş olduğu söylenen Aziz Sofia Kilisesi, şehirde bulunan Doğu Ortodoks kiliselerinin en eski olanı. Erken dönem Hıristiyan mimarisinin Balkanlar'daki en göz alıcı örneklerinden biri olarak bilinen kilise, başkente adını vermiş. Sofia kelimesi kutsal bilgelik anlamına gelmekte. Bölgedeki Türk egemenliği zamanlarında camiye dönüştürülen Aziz Sofia Kilisesi, 30 yıl sonra üst üste olan 2 depremle minaresi yıkılarak terk edilmiş ve sonrasında hemen yeniden kiliseye dönüştürülmüş. Yerel mitler, kilisenin kendini doğal felakete karşı koruyan sihirli güçlerin olduğuna dair hikâyeler anlatıyor. UNESCO Dünya Miras Listesi kapsamın-



Serdal CAN
Plaza Tur Kongre Org.A.Ş.

da yer alan Boyana Kilisesi, Sofya'nın 8 km güneybatısındaki Lying ilçesinde yer almakta. 3 yapıyı içeren bir dini kompleks olan Boyana, Bulgaristan'da yer alan en önemli tarihi turistik gezi alanlarından biri olma özelliğine sahip. Eğer gezinizin tarih soluklu olmasını istiyorsanız uğramadan





geçemeyeceğiniz iki yer ki ben uğramadan geçemedim. Kırsal bölgelerde halk çok misafirperverdi. Buralarda Bulgar örf, adet ve gelenekleri hakkında birçok şey öğreniyorsunuz ve Bulgaristan'ın yoğurdu ve beyaz keçi peyniri çok meşhur.

YÖRESEL LEZZETLER

"Banitsa", "Buhtas", "Mekitsa"sı kahvaltı için değişik tatlar. Diğer öğünler için Shopska Salatası, Tarator Çorbası, patatesli yemeklerinden "Ogreten" ve "Patatnik", etli yemeklerinden "Kebapches", "Chomlek", "Kavarna" ve "Kapama"yı seyahatiniz sırasında size önerebilirim. Yerel lezzetler için 'Dayana Restaurant

2'yi öneririm. Farklı yöresel tatları bulabileceğiniz hoş bir lezzet evi. Bulgaristan'ın şarabı ve çeşitli meyvelerden üretilen "Rakia"sı da müthiş. Farklı bölgelerde yetişen farklı üzümlerden üretilen daha bir çok çeşitli şarabı var. Özellikle size Plovdiv bölgesinde yetişen "Ruby" üzümlerinden yapılan şarabı seyahatiniz sırasında tatmanızı öneririm.

PLOVDİV 2. BÜYÜK ŞEHİR

Bulgaristan'ın en büyük 2. şehri ise Plovdiv. Plovdiv Türkçede "Filibe" olarak bilinir. Filibe şehri, Roma İmparatoru Trajan tarafından inşa ettirilmiştir. Yazları kültür ve sanat etkinliklerine ev sahipliği yapar. Filibe, adını Makedonya Kralı II. Filip'ten almış. Şehirde yılda 2 kez düzenlenen Plovdiv Uluslararası Fuar ve Plovdiv Uluslararası Jazz Geceleri Festivali de şehri tarihi ve kültürü kadar tanıtmakta. Mutlaka katılmanız gereken keyifli bir festival. Kültür ve tarihin harmanlandığı eski şehirde; tarihi, kültürel ve dini yapıların merkezi. Ayrıca eski şehir UNESCO Dünya Mirası Listesi'nde. Roma ve Bizans surları, Roma tiyatrosu, Roma forumu, Rönesans döneminden kalma evler (Balbanov Evi), Etnografya Müzesi'nin yanı sıra Aziz Konstantin ve Helena, Aziz Marina, Aziz Nedelia, Aziz Bogoroditza kiliseleri de tarihi dokunun parçaları. Kent yazları da, kültür sanat etkinliklerine ev sahipliği yapıyor.

EN SICAK KENT SANDANSKI

Sandanski, Sofya'dan 157 ve Blagoevgrad'tan 63 kilometre uzaklıkta. Sandanski önemli bir kavşak yeridir, yakınından E79 uluslararası yolu geçer ve Yunanistan sınırına 20 kilometre uzaklıkta. Sandanski, Bulgaristan'ın en sıcak kenti. Deniz seviyesinden 240 metre yükseklikte bulunuyor ve iklimi Akdeniz tarafından güçlü bir





biçimde etkileniyor. Yıllık ortalama sıcaklığı 14.7 derece, kışları ılıman bir iklime sahip. Benzersiz havası akciğer hastalıklarının tedavisi için çok uygun. Sandanski aynı zamanda popüler bir kaplıca ve SPA merkezi. 42-81 derece arasında değişen ılıca suyuna sahip. Suyun tuzluluk ve mineral yapısı orantılı ve zengin bir kimyasal yapıya sahip. Solunum yolu, romatizma, sindirim sistemi, sinir sistemi vb. gibi birçok hastalığın tedavisi için uygun. Şifalı madensuyu, antik çağlardan günümüze buranın yerleşim yeri olarak kullanılmasının ana nedeni. Kentin tarihi 2000 yıl öncesine dayanıyor. Efsanelere göre Roma İmparatorluğu'na karşı düzenlenen en büyük köle ayaklanması (Spartacus ayaklanması) burada doğmuş. Yine aynı yüzyılın sonunda Sandanski, barbar kabileleri tarafından tahrip edilmiş. Kentin adı bu büyük Bulgar devrimcisi Yane Sandanski onuruna değiştirilmiş. Kısacası Bulgaristan baş döndürücü tarih ve gizemi yaşamak isteyenlerin gerek doğal gerekse kültürel anlamda dolu dolu tatil yapabileceği seyahat takviminizde yer alması gereken bir yer.



Günağlı yılların görbilmem için...

Bir tuğla da siz koyun!

Yüksek el ile yapmak bilerseniz
kennel parçalarını hep birlikte kurabilirsiniz.

Başka ülkelerin en değerli
Ordu ve Hastaneleri kurmak da
biz yalnız kurabiliriz diyeceğiz.

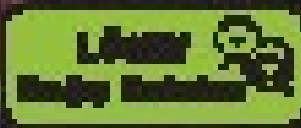
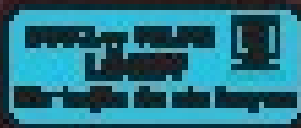

Artık iPhone'la bilgisayarlar kilitlenebilecek

Yeni nesil iPhone'ların hemen hepsinde bulunan parmak izi sensörü boyut atladı. Artık Apple'ın Mac bilgisayarlarını da kullanıcılar parmak izleriyle açabilecek.

FingerKey ismini taşıyan bu Mac uygulamasının çalışma mantığı ise basitçe şöyle: Önce uygulamayı bilgisayarınıza indiriyorsunuz; ardından cihazınızın Bluetooth bağlantısını açarak iPhone'unuzla birbirlerini görmelerini sağlıyorsunuz. Daha sonra iPhone'unuzun parmak izi sensörünü kullanarak yeni bir güvenlik anahtarı oluşturuyorsunuz. Böylece Mac'lerin kilidini açmak istediğinizde önce telefonunuzdan ilgili uygulamaya girip parmak izinizi taratmanız gerekiyor. Böylece şifreyle uğraşma derdi de ortadan kalkıyor. Kriptolu bir sistem altyapısına sahip olduğundan güvenilir bir uygulama olan FingerKey, Mac App Store'da 1.99 dolarlık fiyatla satılıyor.



Türkiye'nin uydu merkezi tamamlandı

Türk Havacılık ve Uzay Sanayii AŞ. (TUSAŞ) bünyesinde kurulan Türkiye'nin ilk Uzay Sistemleri Entegrasyon ve Test Merkezi'nin (USET) inşası tamamlandı. Yatırım maliyetleri Savunma Sanayii Müsteşarlığı ve TÜRKSAT AŞ tarafından karşılanan merkezin işletmesi TUSAŞ tarafından yapılacak. Yaklaşık 3 bin 800 metrekarelik merkezde, kütlesi 5 tona kadar olan birden fazla uydunun aynı anda montaj, entegrasyon ve test faaliyetleri gerçekleştirilecek. Uluslararası uzay projelerine de hizmet verilecek merkezde, ilk olarak Göktürk-1 uydusunun ileri entegrasyon ve çevresel testleri gerçekleştirilecek. Uydu bu testlerin ardından fırlatma sahasına TUSAŞ'tan gönderilecek.

Türkiye, dünyada az sayıda ülkede bulunan bu tesis sayesinde uzay sistemleri montaj, entegrasyon ve test hizmetleri alanında uluslararası oyuncu konumuna gelecek.

Merkez, askeri havaalanına doğrudan bağlantısı sayesinde uydunun karayoluyla taşınması gerekliliğini ortadan kaldıracak, emniyet, maliyet ve risk yönetimi açısından büyük avantaj sağlayacak. Merkezdeki uydu testleri, oluşabilecek elektromanyetik etkileşimlerin saptanabilmesi ve uydu üzerindeki ekipmanın elektromanyetik açıdan birbiriyle uyum içinde çalıştığına doğrulanması amacıyla dış ortamdan arındırılmış odada yapılacak.

Elektro-dinamik sarsıcılarla gerçekleştirilecek titreşim testlerinde ise fırlatıcının harekete geçmesiyle ortaya çıkan mekanik yüklerin uyduya etkisi gözlemlenecek. Fırlatıcının hareketinden bir süre sonra üzerindeki yakıt tanklarını bırakması, uydunun fırlatıcıdan ayrılması gibi safhalarda ortaya çıkan şok yüklerinin testleri gerçekleştirilecek.

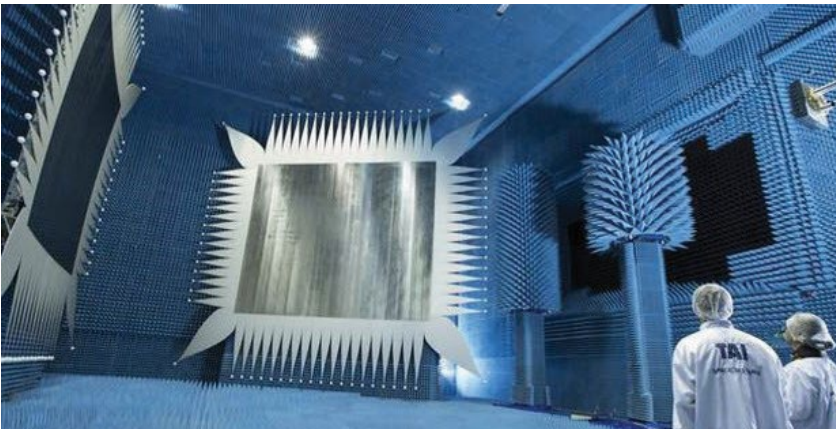

Rüzgar türbinlerinin ömrü "bor"la uzayacak

Bor zengini Türkiye'de, bu madenden geliştirilen ürün, yağın ısınmasını geciktirici ve dişlilerde aşınmayı azaltan özellikleriyle rüzgar türbinlerinin bakım maliyetini düşürecek, kullanım ömrünü uzatacak.

Rüzgar türbinlerinin dönmesini sağlayan yağın ısınmasını geciktiren ve türbin dişlilerinin aşınmasını azaltan bordan elde edilen "hegzagonal bor nitrür"le ilgili soruları yanıtlayan Anadolu Üniversitesi Materyal Bilimi ve Mühendisliği Bölümü Öğretim Üyesi Prof. Dr. Nuran Ay, söz konusu ürünün sanayi makinalarının daha az enerji kullanılarak çalışmasını sağladığını belirtti. Ay, ürünün rüzgar türbinlerinin de ömrünü uzatan özelliğe sahip olduğunu ifade ederek, şunları kaydetti: "Türbinler çalıştıkça, içindeki yağlar ısınıyor, ısındığında da bu yağlar bozuluyor. Bu hegzagonal bor nitrür maddesi ise sürtünmeden ötürü meydana gelen ısınmayı engelliyor. Yağ bozulmuyor ve daha uzun kullanılıyor. Normalde yağ ısınca türbin durduruluyor ve aynı yerde yağ, kullanım sıcaklığına gelene kadar soğutuluyor, şarj ediliyor ve tekrar santral çalıştırılıyor. Bu ekstra enerji demek. Hegzagonal bor nitrür, yağın sıcaklığını yüzde 52 azaltıyor. 180 dakikada 137 santigrat dereceye çıkan yağın sıcaklığı, hegzagonal bor nitrür içeren yağla 101 santigratta sabitleniyor ve bu da rüzgar türbinini durdurmadan daha uzun süre enerji üretmeye imkan sağlıyor."

Nazar Office



Nazar İnşaat'ın 30 yıllık tecrübesiyle
Bursaray Nilüfer istasyonuna 100 metre mesafede

Kapalı otopark

AVC Mağazalar

2+1, 3+1, 4+1 (dubleks) ofisler

Konumuyla zaman ve bütçe tasarrufu sağlayan,
kira getirisi yüksek A segment proje

3500 m2 kapalı alan



 **nazar**
İNŞAAT TİC. SAN. LTD. ŞTİ.
www.nazarinsaat.com.tr

0 224 221 96 79

0532 423 65 15

BALKAN LOKMASI



MALZEMELER:

2 su bardağı ılık süt,
2 adet yumurta (mikserle çırpılmış),
Yarım çay bardağı sıvı yağı,
1 yemek kaşığı toz şeker (tepeleme),
1 çay kaşığı tuz,
1 paket yaş maya,
5,5 su bardağı un (elenmiş).

KIZARTMAK İÇİN:

4 su bardağı sıvı yağı.

ÜZERİ İÇİN:

Pudra şekeri.

YAPILIŞI:

Bir kaba mayayı, 1 su bardağı ılık sütü, toz şekeri mikser ile maya eriyene kadar çırpalım. Üzerine kalan ılık sütü ilave edip üzerini kapatalım ve 15 dakika bekletelim. Başka bir kaba yumurtaları, sıvı yağı, tuzu koyalım ve mikser ile köpük köpük olana kadar çırpalım. Yumurtalı karışımı mayanın içine ilave edip karıştıralım. Sonra unu azar azar ilave edip hafif ele yapışan yumuşak kıvamlı bir hamur yoğuralım. Hamuru top haline getirdikten sonra hamurun alt ve üst kısmına biraz un serpeлим. Hamuru bir poşetin içine koyup üzerini örtelim ve 45 dakika mayalandıralım. Hamuru merdane ile 45 cm çapında daire şeklinde açalım ve su bardağı kullanarak küçük daireler elde edelim. Hazırladığımız tüm lokmaların üzerini kapatıp 15 dakika daha dinlendirelim. Sıvı yağı tencerede kızdıralım ve içine lokmaları ilave edip alt üst ederek kızartalım. Lokmaların fazla yağını çekmesi için yağı kağıt üzerine alalım. Lokmaların her iki tarafına da pudra şekeri serpip servis tabağına alalım.

BALKAN KÖFTESİ



MALZEMELER:

1 kg dana döş kıyma
2 adet soğan,
100 gram kuru et
1 su bardağı rendelenmiş kaşar peyniri,
1 tatlı kaşığı tuz
Karabiber,
pulbiber

KIZARTMAK İÇİN:

Sıvıyağ

ÜZERİ İÇİN:

Kaymak

YAPILIŞI:

Kıymayı yoğurma kabına alın ve tuz ile birlikte 15 dakika yoğurun. Yarım saat dinlendirdikten sonra rendelenmiş soğan, karabiber ve pulbiber ilave edip, 15 dakika daha yoğurun. Hazırladığınız kıymayı 1 saat dinlendirin. Kıymadan mandalina büyüklüğünde parçalar koparın ve her bir parçayı tekrar ikiye ayırın. İkiye ayırdığınız parçanın birine elinizle bastırıp, hamburger köftesi şekli verin. Üzerine 1 çay kaşığı rendelenmiş kaşar peyniri ve 1 çay kaşığı doğranmış kuru et koyup, diğer parçayı üzerine kapatarak, bastırın. Diğer köfte parçalarını da aynı şekilde hazırlayın. Kızdırılmış sıvıyağda önlü arkalı kızartın ve üzerine 1 çay kaşığı kaymak koyup, sıcak olarak servis yapın.

TRİLEÇE



MALZEMELER:

5 adet yumurta
10 yemek kaşığı şeker
1 su bardağı sıvıyağ
10 yemek kaşığı un
5 yemek kaşığı irmik
1 paket vanilya
1 paket kabartma tozu

ŞERBETİ İÇİN

5 su bardağı soğuk süt
6 yemek kaşığı toz şeker
400 ml. krema
2 yemek kaşığı süt tozu

KARAMELİ İÇİN

5 yemek kaşığı toz şeker
2 yemek kaşığı margarin
1 paket (200 ml) krema
1 paket vanilya

YAPILIŞI

Çırpma kabının içine yumurta ve şekeri koyup çırpıcı ile 5 dakika çırpin. Yağı koyup 2 dakika daha çırpin. Aynı bir kabin içine un, irmik, kabartma tozu ve vanilyayı koyup iyice karıştırın. Karıştırdığınız malzemeleri sıvı karışımı ile karıştırın. Çok fazla çırpmadan tahta kaşıkla karıştırıp büyük dikdörtgen cam kabına koyup 180 dereceli fırında 45-50 dakika pişirin. Tüm şerbet malzemelerini geniş bir kâseye koyup çırpıcı ile köpük sütün üzerine çıkana kadar (10-12 dakika) çırpin. Şekeri teflon tavaya koyup esmerleşene kadar kavurun. Margarin ve kremayı hızlıca şekere karıştırıp çırpin. Keki ılıkken dilimleyip soğuk şerbeti yayarak dökün. Servis yaparken hazırladığınız karameli üzerine dökün.

Bulgaristan Türklerinin dramı beyazperdede



Bulgaristan Türklerinin dramını beyaz perdeye aktaran "Kaçış-1950" filminin çekimlerinde sona gelindi. Taş Film tarafından Bursa ve Balıkesir'de çekilen film, 1950 ile 1970 yılları arasında Bulgaristan'da komünist idarenin zulmünden kaçıp Türkiye'ye sığınan Türklerin dramını anlatıyor. Filmin senaryosu, Zülkef Yeşilbahçe'nin "Ata Topraklarından Ana Vatana Anılar" isimli kitabından uyarlanarak hazırlandı.

Yaklaşık 70 ekibin 8 ay boyunca aralıksız çalıştığı filmde Atilla Saral, İlker Gürsoy, Zeynep Gülmez, Hüseyin Elmapınar, Mehmet Vanlıoğlu, Onur Bayraktar, Ali Özkan Dinkçi, Efe Karpuz ve eski AK Parti Bursa Milletvekili Faruk Anbarcıoğlu'nun yanı sıra pek çok isim yer aldı. Ocak ayında sinemada olması beklenen filmin gösterime girmesi soydaşlar tarafından dört gözle bekleniyor.

ANBARCIOĞLU KAMERA KARŞISINDA

Daha önce tiyatrodan oyunculuk yaptığını ifade eden Faruk Anbarcıoğlu, beyaz perdede ise ilk defa seyirci karşısına çıkacağını söyledi. Filmde başrol oynayacak Mustafa'nın yaşlanmış halini oynayacak olan Anbarcıoğlu, çekimler için kamera karşısına geçti. Bursa Dağ-Der Kültür Merkezi'nde yapılan çekimler yaklaşık 4 saat sürdü.

Filmin konusu hakkında bilgi veren Anbarcıoğlu, "1911 yılından itibaren Osmanlı Devleti'nin Balkanlar'daki hâkimiyeti azalınca gerek Bulgaristan gerekse

Yunanistan'daki kardeşlerimize çok ağır zulümler oldu. Bu zulümler neticesinde mübadeleler ve kaçışlar yaşandı. Oradaki soydaşlarımızın hayatı adeta azaba döndü. Bulgaristan'dan kaçan kardeşlerimizin hayatları tam bir drama dönüştü. 1950 yılından sonraki kaçışlarda da bu tür hadiseler yaşandı" dedi.

Kendi oynayacağı rol hakkında da bilgi veren Anbarcıoğlu, "Ben, zor şartlarda Türkiye'ye gelmeye çalışan Mustafa'nın yaşlanmış halini canlandırıyorum. Filmin senaryosunda Zülkef Yeşilbahçe arkadaşımızın eserinden yararlanıldı. Buradaki soydaşlarımızın çektiği zulümleri canlandırılmı istedik" diye konuştu.

Filmin 1950-70 yılları arasında Bulgaristan'dan Türkiye'ye kaçış hikâyesini anlattığını açıklayan film yapımcısı İhsan Taş, "7-8 aydır çalışıyoruz. 60-70 kişilik bir ekiple çekimlerimizi Bursa ve Balıkesir'de yaptık. Taş Film olarak bu bizim ilk projemiz. Filmde gerçek hikâyeden yola çıktık. Bundan sonra da bir komedi projemiz var" diye konuştu.



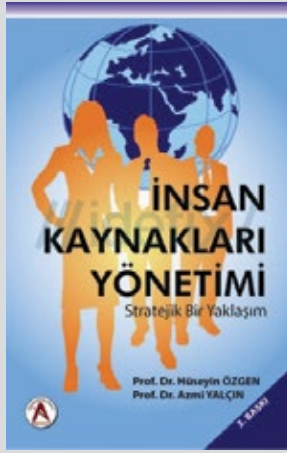

İnsan Kaynakları Yönetimi

1960'lı yılların başına kadar insan kaynakları yönetimi (İKY) konusuna yeterince önem verilmediği, İKY'nin sadece mavi yakalı yani bedensel işler yapan çalışanları ilgilendiren bir fonksiyon olarak algılandığı görülmektedir. Bu yanlış algılama karşısında, yönetim biliminin bilge kişilerinden Peter F. Drucker, İKY'nin sadece mavi yakalı çalışanları değil, aynı zamanda zihinsel görevler üstlenmiş beyaz yakalı çalışanları da ilgilendirdiğini, yönetimde görev alan tüm çalışanları yani herkesi ilgilendirdiğini ifade etmiştir. Son 20- 30 yıl içerisindeki İKY uygulamaları, işletmelerin örgüt stratejisinin önemli ve ayrılmaz bir parçası haline gelmiştir. Özellikle büyük ölçekli şirketler, yıl sonu raporlarında insan kaynaklarını; "insan sermayesi" ya da "entelektüel sermaye" olarak görmekte ve sürdürülebilir rekabet üstünlüğü sağlamada en önemli varlıklarının İK olduğunu ifade etmektedirler. Şirketlerin yıl sonu bilançolarında sayısal olarak yer almamakla birlikte, insan kaynakları, işletmenin piyasa değerinin önemli bir kısmını oluşturmaktadır.

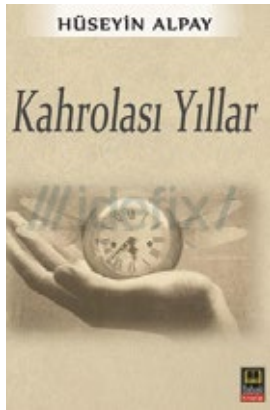

Kahrolası Yıllar

Hüseyin Alpay; Türkiye'nin yakın tarihine dair zihninde oluşturduğu birikimleri ve bu birikimlerinden elde ettiği deneyimlerini öykü dilinde okura aktarırken, objektif bir bakış açısıyla hem kendi kişisel tarihine hem de Türkiye'nin sosyal katmanlarının yaşam algılarına yönelik geniş açılı bir bakış sunuyor. Yazarın kitapta yarattığı karakterlerin tamamı, yaşadığımız toplumun çok kültürlü katmanlarında temellenen kişiliklerin cümlelere yansımından başka bir şey değil. Hayatın toplumsal dokusuna yönelik yarattığı metinlerin okura ulaşmasından ve edebiyat tarihine bir not olarak kalmasından başka gayesi olmayan yazar, okumayı ve yazmayı bir değerler bütünü olarak kabul ediyor ve kitabını bu değerler bütünüünün bir parçası olmasını umut ederek okura sunuyor.

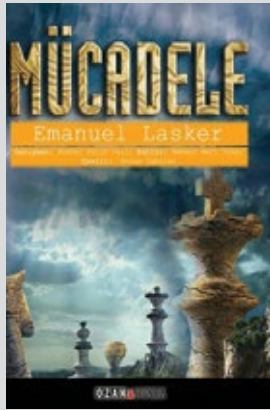

Mücadele

Satranç oyununun MÖ. 6. yüzyılda Hindistan'da ortaya çıktığı bilinmektedir. Bir söylenceye göre, bir savaşın nasıl olduğunu anlamayan saray erkânından bir hanuma, savaşın içeriğini kolay anlatabilmek için icat edilmiştir. Temelinde bir savaş oyunudur; belki de insanın temel mücadelesini yansıtır. İnsanın hayatta kalma hakkı mücadele gücü kadardır. Öyleyse, insan duygularının, örneğin inancın, umudun, korkunun matematiksel bir dengesi olabilir mi? Evrenin dengesini bir oyun üstünden insana endeksleyebilir miyiz? Lasker, satranç oynamayı iki beyin arasındaki psikolojik bir mücadele olarak anlamış ve ifade etmiştir. Eşsiz eserinde, sadece bir oyundan değil, yaşadığımız dünyanın değişik boyutlarından da bahsetmektedir. İnsandan evrenin dengesine dek uzanan geniş bir yelpazede düşünceler üretmiş ve düşüncelerini eserine yansıtmıştır. Gerçek bir deha olan Emanuel Lasker'in oyunları incelendiğinde, çağdaşlarımıza göre çok daha esnek olabildiği görülebilmektedir.



Özal'ı Kim Öldürdü?

Turgut Özal, tıpkı popüler duvar yazılarında sıkça kullanıldığı gibi; 'hızlı yaşadı, genç öldü...' Özel sektördeki çalışma temposu, bürokrasi hayatı ve hiç seçim kaybetmeden başlayıp devlet protokolünün zirvesinde ölümü nedeniyle erken noktalandığı hayatında hep ilgi odağı oldu. Özel yaşamı nedeniyle, 'takunyalı, muhafazakâr' ailesinin kamuoyuna verdiği görüntü itibarıyla, 'haddinden fazla Avrupalı ve liberal' bulunan Turgut Özal, hep hayallerinin peşinde koştu. Çevresinin ne dediğine aldırmadan, doğru bildiği yolda 'burnunun dikine' yürüten Turgut Özal 'bildik politikacı' profilinin dışında bir görüntü verdi. Bu tavrıyla statükocu çevrelerin tepkisini çekti. Protokol kurallarına aldırmaz tavrıyla 'sivil', kimi çevrelerin uykusunu kaçırarak kadar 'dindar', emsallerinin bile hızına yetişemediği 'liberal' bir liderdi. Seveni kadar sevmeyeni de vardı. Ancak 'erken ölümü' sevmeyenler korosunu bile hüzne boğdu. Yıllardır onun 'kuşkuflu ölümündeki' gizemin aydınlatılmasının peşinde koşanlar bir süre daha yorulacak gibi duruyor.



ENDÜSTRİ GRUBU



SANAYİ GRUBU



MİX GRUBU



NÜKLEER SANTRALLAR



BORU HATLARI

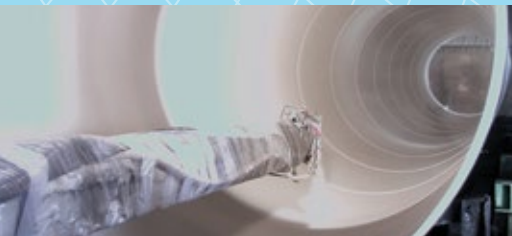

KÖPRÜ VE OTOBANLAR

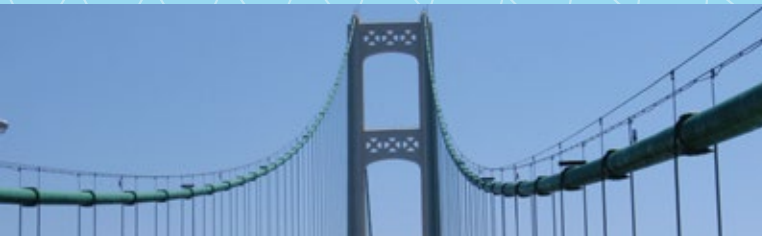

YANGIN GECİKTİRİCİ



OFFSHORE PETRO & DOĞALGAZ



PETRO KİMYA & ENERJİ



Ebru Yaşar'dan yeni albümü öncesi "Cumartesi" single'ı



Her albümüyle başardan başarıya koşan Ebru Yaşar, 2015 yılında yayınlamayı planladığı yeni albümü öncesi hayranlarına sürpriz yaparak Seven Production etiketiyle "Cumartesi" single şarkısını yayınladı. Ebru Yaşar, sadece dijital platformlar üzerinde yayınlanan şarkısı ile uzun süredir ayrı kaldığı müzik arenasına rekabet için tekrar geri döndü. Söz ve müziği Tan Taşçıya ait "Cumartesi" isimli son derece hareketli ve dinamik şarkının düzenlemesini Suat Aydoğan yaptı. Vokal performansı ile hep farkını ortaya koyan Ebru Yaşar'ın hem göze hem de kulağa hitap ettiği, iddialı ve farklı imajını fotoğraflarını çeken Müjdat Kupsi hazırladı.

Emir "Kendimden" ile müzik marketlerde



Emir, "Kendimden" isimli yepyeni maxi single çalışmasını Sony Music etiketiyle yayımlandı. İlk kez kendi yazdığı şarkılardan oluşan bir albüm hazırlayan sanatçı, aynı zamanda albümün prodüktörlüğünü de üstlendi. Gülşen ve Yıldız Tilbe'nin de vokalleriyle renk kattığı albümün aranjörleri ise Erdem Kınay, Emrah Karaduman, Turaç Berkay Özer ve Ceyhun Çelikten. Albümün; sözleri Emir, müziği ise Ceyhun Çelikten imzalı çıkış şarkısı 'Bi Ağla'yı Murad Küçük yönetmenliğinde kliplendiren sanatçı, kartonet fotoğrafları için de Emre Ünal'ın objektifine poz verdi. Emir'in "Kendimden" albümü 17 Aralık 2014 tarihinde müzik marketlerdeki yerini aldı.

"Kayahan'ın En İyileri" bu albümde

Büyük Usta Kayahan'ın "Kayahan'ın En İyileri 1" albümü DMC etiketiyle müzik marketlerde yerini aldı. 2 CD'den oluşan ve 20 Kayahan şarkısının yer aldığı saygı albümünde; Sezen Aksu'dan Nilüfer'e, Tarkan'dan Ajda Pekkan'a, Nilüfer'den Candan Erçetin'e yıldızlar geçidi var... "Kayahan'ın En İyileri 1" albümünde "Herşeyden Çok" isimli şarkıyı seslendiren Emre Aydın "Kendi albümümde bile bu kadar heyecanlanmadım. Müzik kariyerimin dönüm noktası Kayahan şarkıdır. Umarım 40 yıl sonrası için hepimize böyle bir albüm nasip olur" derken, aynı albümde "Emrin Olur" şarkısını yorumlayan Gülşen de "Bu çok sevdiğim ve sürekli evde söylediğim bir şarkıydı. Bu yüzden albümde bu şarkıyı söylediğim için ve bu projenin bir parçası olduğum için çok mutluyum" diyerek duygularını paylaştı.



Amansız Gücenik'in ilk video klibi 'Bile İsteye'ye

Türkiye'nin en özel kadın şarkı yazarı ve yorumcularından Ceylan Ertem, Sony Music etiketiyle yayımladığı yeni albümü "Amansız Gücenik" in ilk video klibini "Bile İsteye" şarkısına çekti. Sözleri Ceylan Ertem, bestesi Cenk Erdoğan imzası taşıyan şarkının video klibi için Ceylan Ertem'e değerli tiyatro oyuncusu Sumru Yavrucuk eşlik etti. Yönetmenliğini Dağhan İş'in üstlendiği klibin çekimleri Taksim'de bir barda gerçekleştirildi. Özel bir sanat grubu çalışmasıyla pavyona dönüştürülen mekanda çekimler bir günde tamamlandı. Klipte Sumru Yavrucuk; kendinden emin ve güçlü bir pavyon şarkıcısını; Ceylan Ertem ise Sumru Yavrucuk'un asistanını canlandırdı. Ceylan Ertem'in "Bile İsteye" video klibi tüm müzik kanallarında ve CeylanErtemVEVO YouTube kanalı üzerinden dinleyicilerle buluştu.

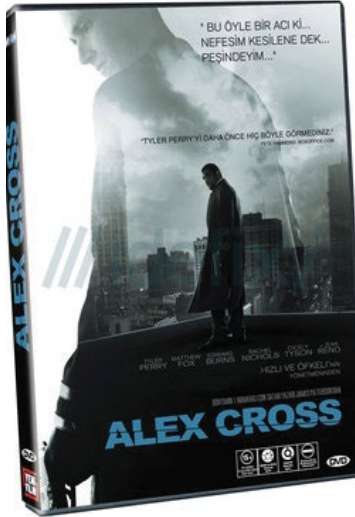

Alex Cross

Hızlı ve Öfkeli'nin yönetmeninden muhteşem bir dedektiflik hikayesi. James Patterson'un ünlü roman serisi "Alex Cross"tan uyarlanan aksiyon filminde Tyler Perry, Dr. Alex Cross rolüyle başarılı bir oyunculuk sergiliyor. Psikoloji eğitimi almış cinayet masası dedektifi Dr. Alex Cross (Tyler Perry, Gone Girl) bir yakının öldürülmesi üzerine katilin peşine düşer. Picasso (Matthew Fox, World War Z, Vantage Point) olarak anılan bu suçlu kurbanlarını gaddar şekilde öldüren bir seri katildir ve bu işlediği ilk cinayet değildir. Kedi fare oyununa dönen kovalamacada bu dava kişisel bir boyut alınca, Cross kendi ahlaki ve psikolojik sınırlarını da zorlayacaktır.

Transformers: Age Of Extinction



Yönetmen Michael Bay ve yapımcı Steven Spielberg şimdiye kadar yapılmış en iyi Transformers filmi ile karşınızda. Dehşet verici bir tehdit yüzünden insanoğlu soyunun tükenmesi tehlikesiyle karşı karşıya kalmıştır. Ancak Optimus Prime ve Autobotslar dünyayı kurtarabilirler ama hükümet onlara karşı cephe almıştır. Bunun üzerine onlar da başta mucit Cade Yeager (Mark Whalberg) olmak üzere kendilerine destek olan insanlardan ve korkunç Dinobotlar'dan oluşan yeni bir takım kurmaya karar verirler.

Hobbit: Smaug'un Çorak Toprakları

Yüzüklerin Efendisi üçlemesinin yönetmeniyle yaban toprakların derinliklerine bir yolculuk. Oyuncular ve film ekibinin Hobbit üçlemesinin ikinci filmi çekirken yaşadıkları deneyimleri kronolojik yapım aşamalarında izleyin. Filmin önemli sahneleri - göl kasabasından Smaug'un sığınağına, film seti, dublörler, dijital ve özel efektler üzerine şaşırtıcı hikayeler ve daha fazlasıyla ilgili muhteşem özel seçenekler.

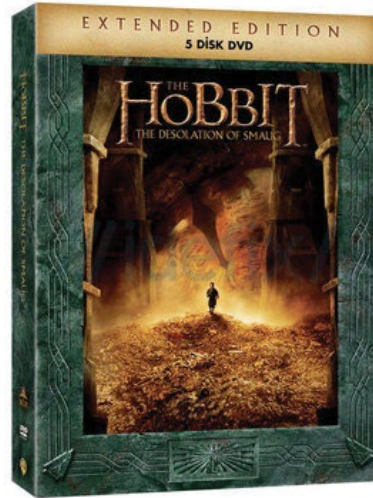

Muska

Karmaşık ilişkileri yüzünden sıkıntıları yaşayan ve işleri ters giden Celal (Sezgin Erdemir), bir dergide köşe yazarlığı yapmaktadır. Daha önceki-lerde olduğu gibi aldattığı son sevgili tarafından da kovulur ve çalıştığı dergiden de parasını alamadığı için evsiz ve parasız bir halde ortada kalır. Bir arkadaşı sayesinde bulunduğu konakta pansiyoner olur. Ancak metruk

ve kasvetli bu yer Celal'i huzursuz etmiştir. Sakin görüntülü ev sahibi Aliye (Tanju Tuncel) Hanım'ın da halinde bir garplik sezer. Kabuslarla dolu birkaç geceden sonra evden ayrılmak isterse de diğer pansiyoner Yasemin (Aslı Şahin) kalması için onu ikna eder. Ancak bu karar Celal'i korkunç olaylar ve sırlarla yüz yüze getirecektir.

2015-TÜYAP BURSA FUAR TAKVİMİ

BURSA KİTAP FUARI

Bursa 13. Kitap Fuarı
14-22 Mart 2015

BURSA EĞİTİM FUARI

11. Yurtiçi-Yurtdışı Eğitim Fuarı
17-22 Mart 2015

BURSA DEKORASYON 2015

3. Mobilya, İç Mimar, Dekorasyon ve Aksesuarları Fuarı
09-12 Nisan 2015

BURSA İNŞAAT 015

13. Uluslararası Yapı, İnşaat Malzemeleri, Tesisat, Isıtma, Soğutma, Havalandırma, Doğalgaz ve Teknolojileri Fuarı
04 - 07 Aralık 2014

BALKAN TİCARET FUARI

Alt Yapı, Ulaşım, Mühendislik, İş ve İnşaat Makineleri,
Çevre Düzenleme ve Belediye İhtiyaçları Fuarı
13 - 16 Mayıs 2015

BURSA DOĞA, AV 2015

01 - 04 Ekim 2015

BURSA HAYVANCILIK VE EKİPMANLARI FUARI

Bursa 8. Uluslararası Hayvancılık ve Ekipmanları Fuarı
13 - 17 Ekim 2015

BURTARIM 2015

Bursa 13. Uluslararası Tarım, Tohumculuk, Fidancılık ve Süt Endüstrisi Fuarı
13 - 17 Ekim 2015

BURSA OTOSHOW FUARI

Bursa 9. Otomobil, Ticari Araçlar, Motosiklet, Bisiklet ve Aksesuarları Fuarı • Tuning Özel Bölümü
03 - 08 Kasım 2015

BURSA BLOK MERMER FUARI 2015

Blok Mermer ve İş Makineleri Fuarı
25 - 28 Kasım 2015

BELEX 2015

Bursa 13. Uluslararası Elektrik, Elektronik, Otomasyon, Aydınlatma ve İletişim Fuarı • Kablo Özel Bölümü • Yenilenebilir Enerji Sistemleri Özel Bölümü
03 - 06 Aralık 2015

BURSA DEMİR - ÇELİK 2015

Bursa Demir-Çelik, Döküm, Demirdışı Metaller, Ürün ve Üretim Makineleri Fuarı
03 - 06 Aralık 2015

BURSA METAL İŞLEME TEKNOLOJİLERİ FUARI

03 - 06 Aralık 2015

BURSA SAC İŞLEME TEKNOLOJİLERİ FUARI

03 - 06 Aralık 2015

KALIP AVRASYA 2015

Bursa 8. Kalıp Teknolojileri ve Yan Sanayiler Fuarı
03 - 06 Aralık 2015



Hamburg-Almanya

**Almanya'nın asfaltını
E-MAK fabrikaları üretiyor.
Ülkenize güvenin.**



www.e-mak.com

'Yemek yapmak **BÜYÜK**
ustalık gerektirir' dediler.
BÜYÜDÜK

Limon Catering yeni yatırımı ile Türkiye'nin
en büyük yemek şirketlerinden biri haline geliyor.
Yeni fabrikamız sağlıklı ve kaliteli hizmetini yüksek
kapasitesi ile tüm Bursa'nın hizmetine sunuyor.

Limon
catering

www.limoncatering.com.tr



anikreative.com

Harput Holding